



Kurzanleitung commeo / SE Pro-RC

Inhalt

1. Anschluss Antrieb	2
2. Antrieb in Lernbereitschaft setzen und auswählen (SELECT-Modus)	2
3. Funktionen im SELECT-Modus.....	3
3.1. Automatischer Einstellmodus (unten Punkt, oben Anschlag/Entlastung)	4
3.2. Manueller Einstellmodus (unten Punkt, oben Punkt).....	4
3.3. Manueller Einstellmodus (unten Punkt, oben Anschlag/Entlastung)	4
3.4. Sender einlernen/auslernen	5
3.5. Alle Sender im Antrieb löschen.....	5
3.6. Antrieb mit Sender in Werksauslieferungszustand zurücksetzen.....	5
4. Antrieb mit Einstellkabel in Werksauslieferungszustand zurücksetzen.....	6
5. Alle Antriebe im Sender löschen	6
6. Zwischenposition einstellen.....	7
7. Lüftungsposition einstellen	7
8. SELVE-Service-Hotline.....	8

1. Anschluss Antrieb

Ohne externen Schalter/Taster

Mit externem Schalter/Taster

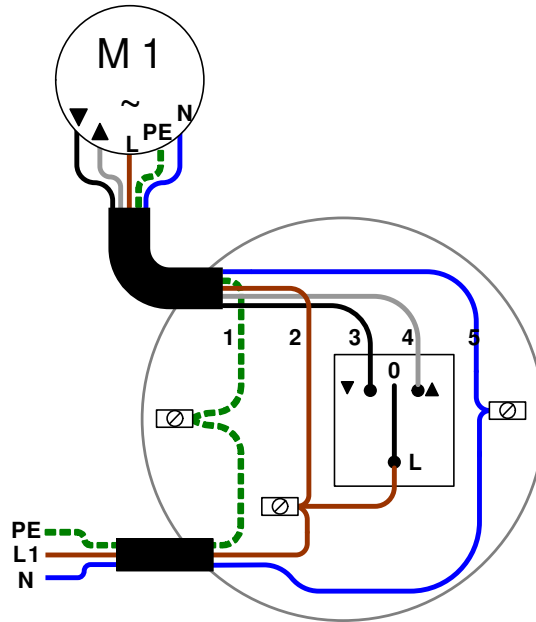
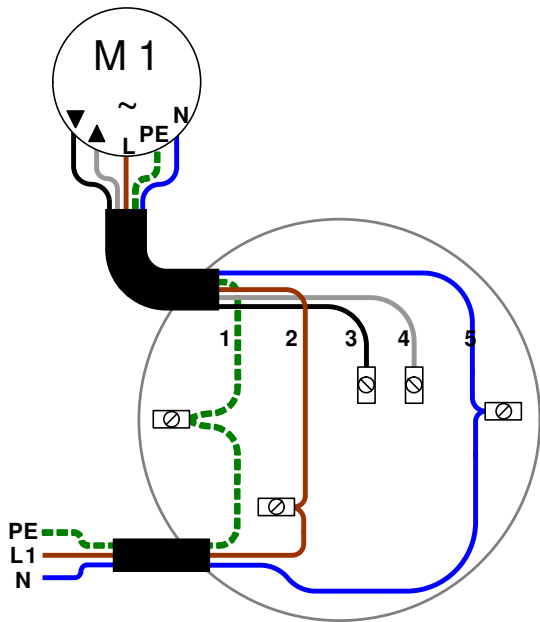

- 1: PE, grün-gelb
- 2: L1, braun
- 3: AB, schwarz
- 4: AUF, grau
- 5: N, blau

2. Antrieb in Lernbereitschaft setzen und auswählen (SELECT-Modus)

SELECT-Modus starten

Mit Netzunterbrechung

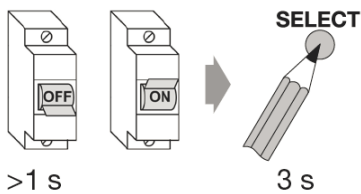

oder

Mit eingelerntem Sender

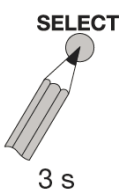

Auswählen des Antriebs

- Status-LED ■ → keinen Antrieb gefunden
- Status-LED ■ → Antriebe gefunden, danach blink die Status-LED langsam ■

Beenden

Status-LED geht aus

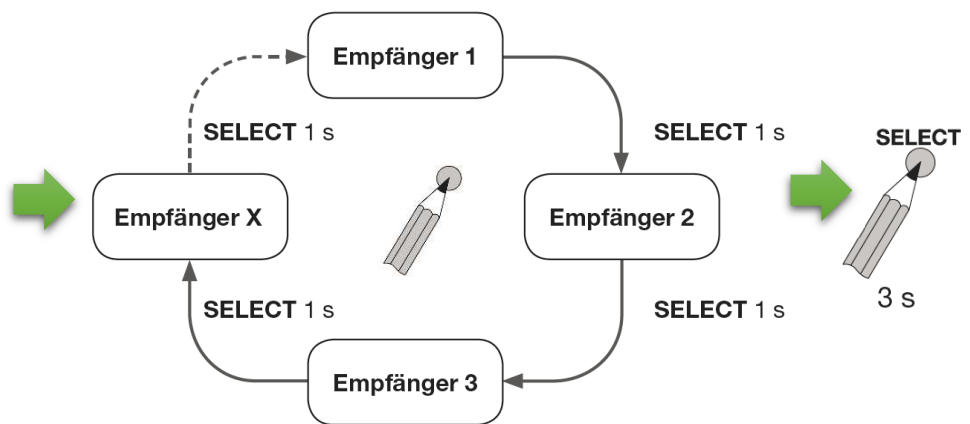

Hinweis: In der weiteren Anleitung wird das Starten und Beenden des SELECT-Modus durch dieses Symbol angezeigt:

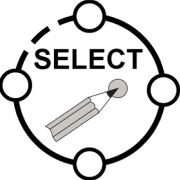
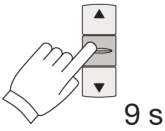
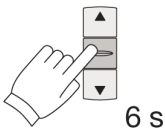
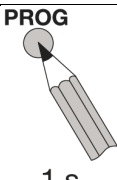
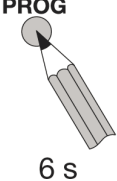
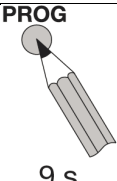

3. Funktionen im SELECT-Modus

SELECT-Modus starten	Tastendruck	Einstellung
	 9 s	Automatischer Einstellmodus, löschen und automatische Einstellung der Endlagen → im Betrieb unten Punkt, oben Anschlag/Entlastung (siehe 3.1.)
	 6 s	Manueller Einstellmodus, löschen und manuelle Einstellung der Endlagen → im Betrieb unten Punkt, oben Punkt (siehe 3.2.) → im Betrieb unten Punkt, oben Anschlag/Entlastung (siehe 3.3.)
	PROG  1 s	Sender einlernen/auslernen (siehe 3.4.) Sender eingelernt → Status-LED leuchtet ■ Sender ausgelernt → Status-LED leuchtet ■
	PROG  6 s	Alle Sender im Antrieb löschen (siehe 3.5.) Hinweis: Kann zu Fehlern bei noch eingelernten Sendern führen.
	PROG  9 s	Antrieb mit Sender in Werksauslieferungszustand zurücksetzen (siehe 3.6.) Hinweis: Kann zu Fehlern bei noch eingelernten Sendern führen.

3.1. Automatischer Einstellmodus (unten Punkt, oben Anschlag/Entlastung)

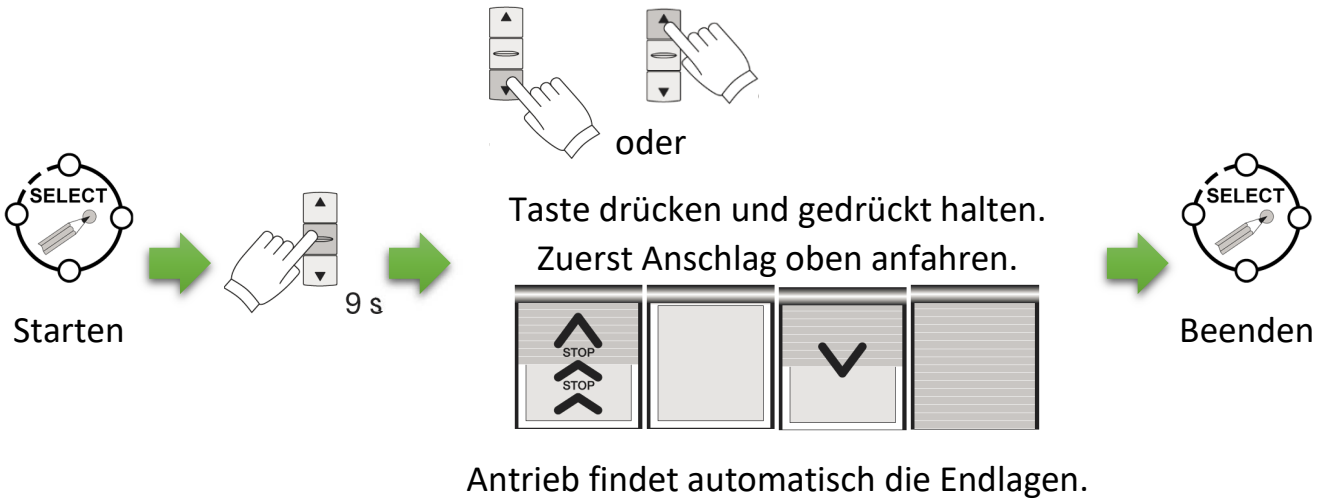

3.2. Manueller Einstellmodus (unten Punkt, oben Punkt)

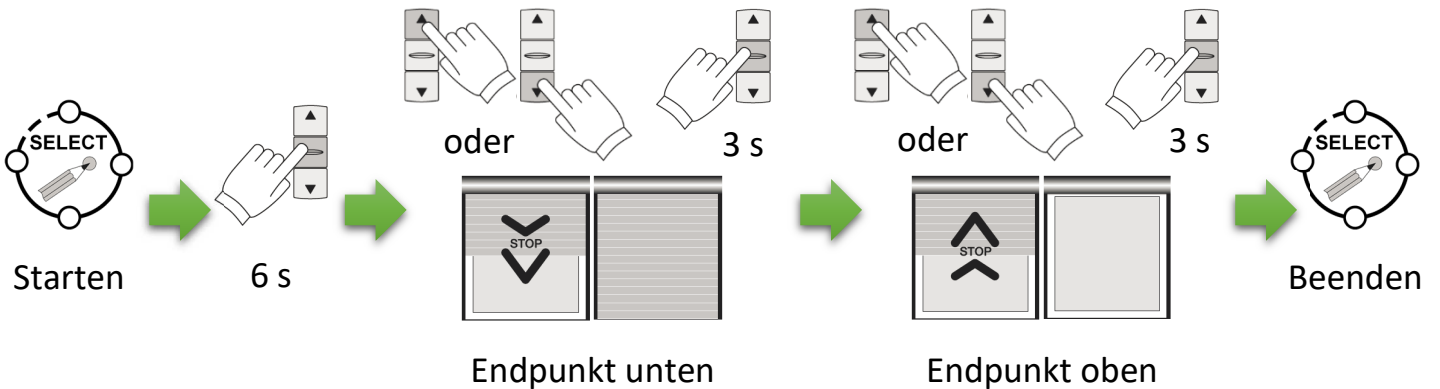

3.3. Manueller Einstellmodus (unten Punkt, oben Anschlag/Entlastung)

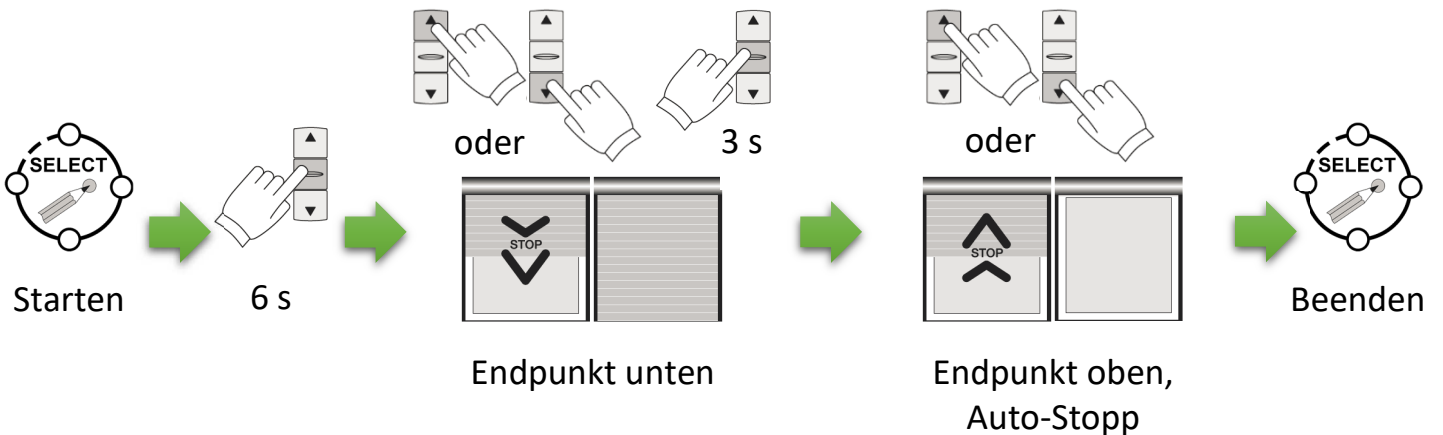

3.4. Sender einlernen/auslernen

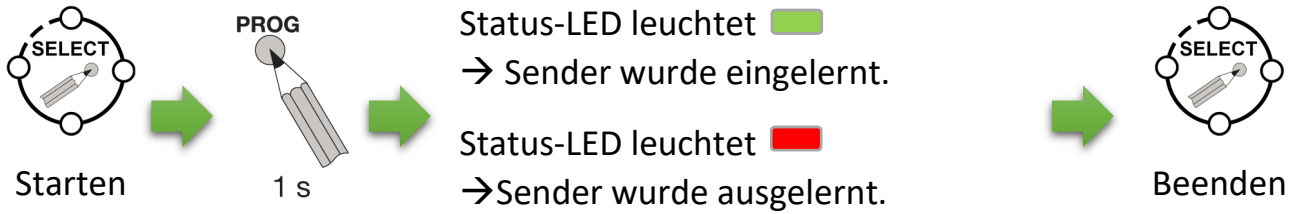

Hinweis: Ein wiederholtes Drücken sorgt für ein abwechselndes Ein- und Auslernen.

3.5. Alle Sender im Antrieb löschen

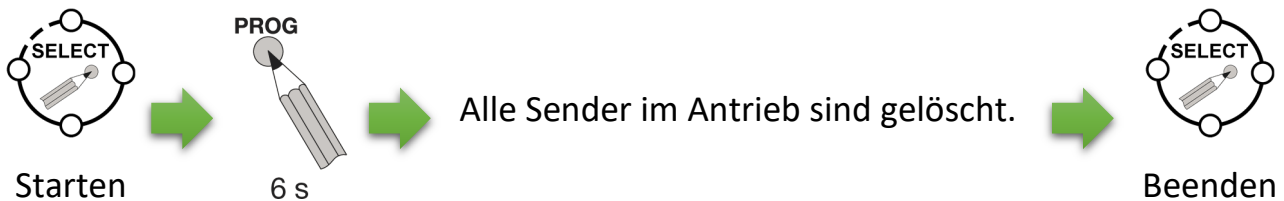

Hinweis: Kann zu Fehlern bei noch eingelernten Sendern führen.

3.6. Antrieb mit Sender in Werksauslieferungszustand zurücksetzen

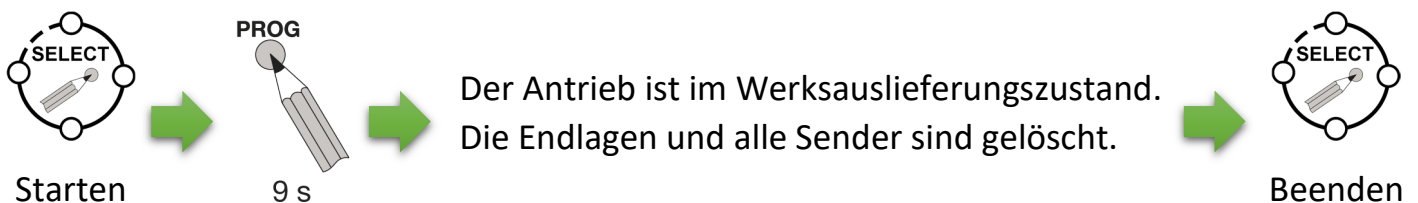

Hinweis: Kann zu Fehlern bei noch eingelernten Sendern führen.

4. Antrieb mit Einstellkabel in Werksauslieferungszustand zurücksetzen

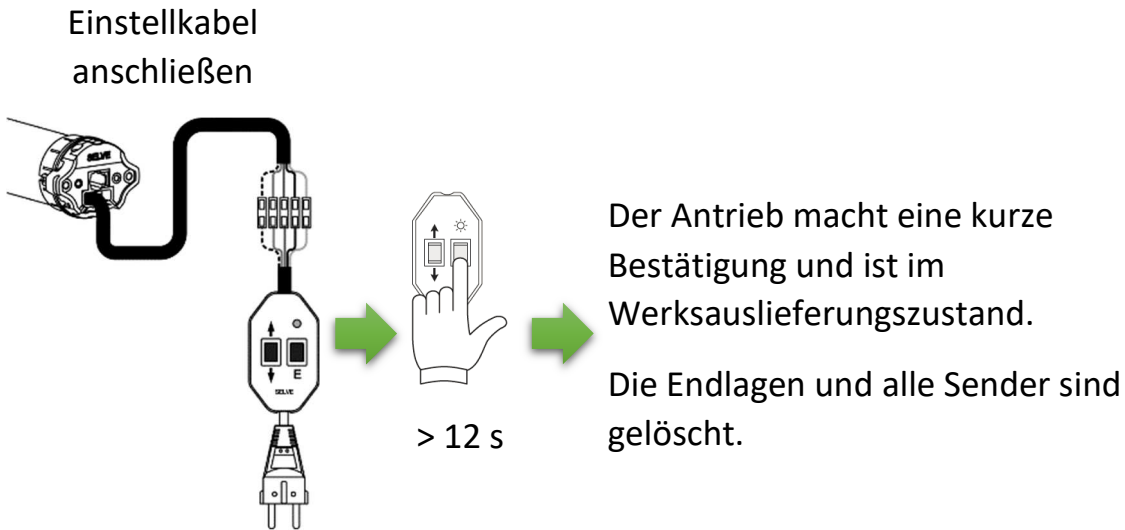

Hinweis: Kann zu Fehlern bei noch eingelernten Sendern führen.

5. Alle Antriebe im Sender löschen

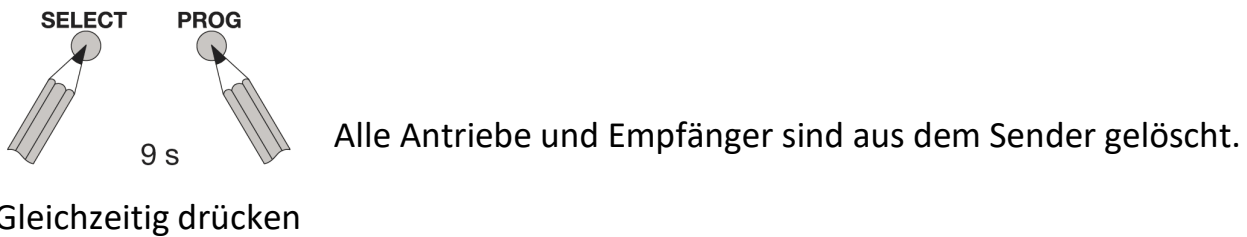

6. Zwischenposition einstellen

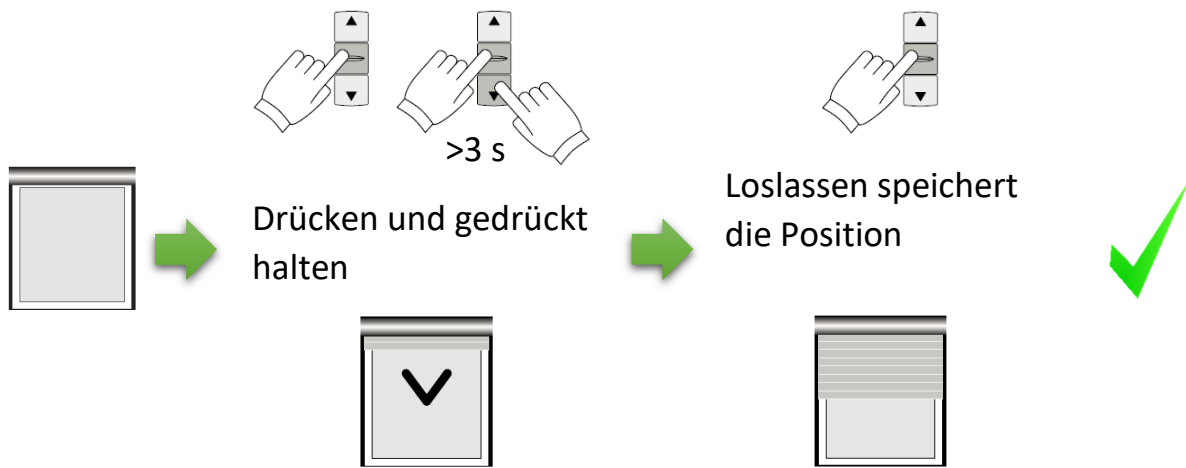

7. Lüftungsposition einstellen

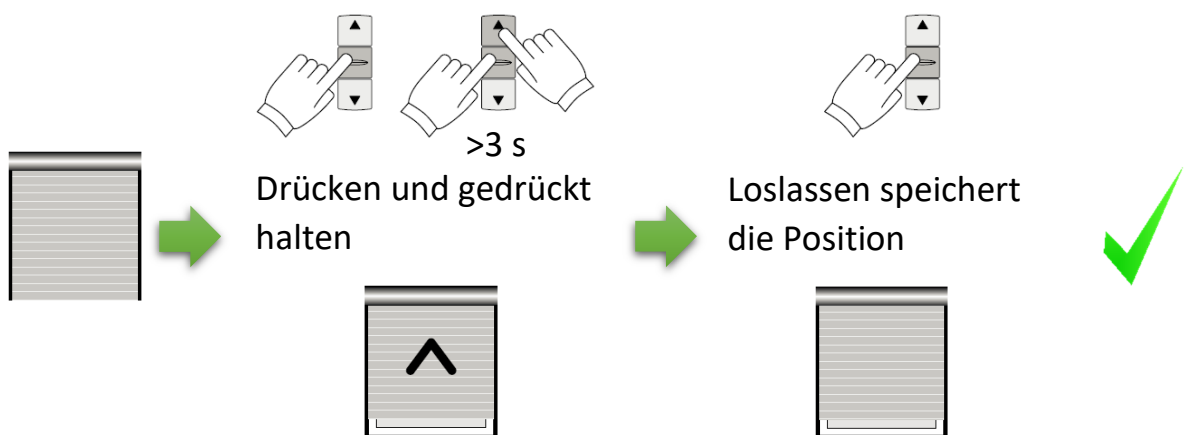

8. SELVE-Service-Hotline

- Hotline: Telefon 02351 925-299
- Download der Bedienungsanleitungen unter www.selve.de oder QRscan



selve

SELVE GmbH & Co. KG

Werdohler Landstraße 286

D-58513 Lüdenscheid

Tel.: +49 2351 925-299

Fax: +49 2351 925-111

Internet: www.selve.de

E-Mail: info@selve.de