

# Austauschanleitung

Markisen mit secudrive®-Technologie  
Gegenlager, Einlauftrichter und Gleiter



*Der SonnenLightManager*

Nur für Fachkräfte  
Gültig ab 05. Juli 2023



Video zu dieser Austausch-  
anleitung



Reparaturanleitung Markise  
mit Federpaket



Reparaturanleitung Markise  
ohne Federpaket



Reparaturanleitung Markise  
mit Federpaket und integrierter  
Steuerung



## WARNUNG

Verletzungsgefahr bei Reparatur des Produkts!



Das Produkt ist fest mit einer Spannungsversorgung verbunden. Bei Reparaturarbeiten kann es deshalb zu Gefährdungen kommen.

- Das Produkt abgesichert spannungsfrei schalten und gegen ein Wiedereinschalten sichern.



## HINWEIS

Produkt- und Sachbeschädigung durch mangelnde Produkt- und Fachkenntnisse!

Durch unsachgemäß ausgeführte Arbeiten können sowohl das Produkt als auch angrenzende Teile beschädigt werden.

- Falls keine Produkt- und/oder Fachkenntnisse für die auszuführenden Arbeiten vorhanden sind, muss die Arbeit eine Fachkraft durchführen.



## INFO

Ein Austausch der Teile muss immer beidseitig erfolgen.

## 1 Demontage



- Für eine Demontage des Produkts unbedingt die separate Montageanleitung beachten.

### Demontage Einlauftrichter und Gegenlager

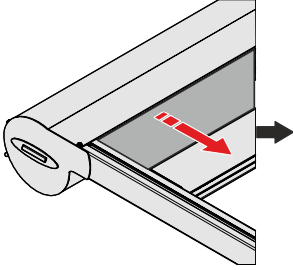
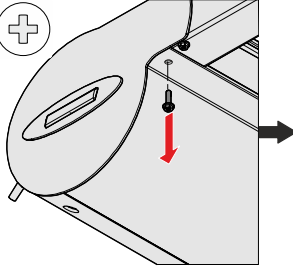
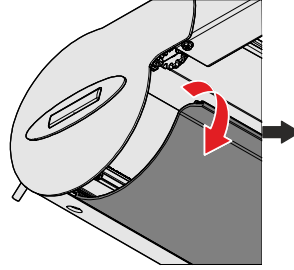
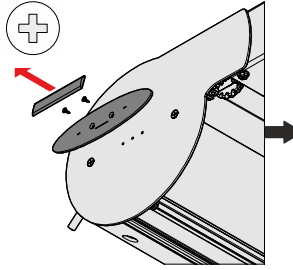
 <p>1</p> <p>Das Ausfallprofil ca. 20 cm ausfahren.</p>	 <p>2</p> <p>Die Schrauben der Revisionsblende herausdrehen.</p>	 <p>3</p> <p>Die Revisionsblende demontieren.</p>	 <p>4</p> <p>Das Label vorsichtig entfernen. Den Labelhalter demontieren.</p>
--	---	---	--

## Neuen Einlauftrichter und Gegenlager montieren

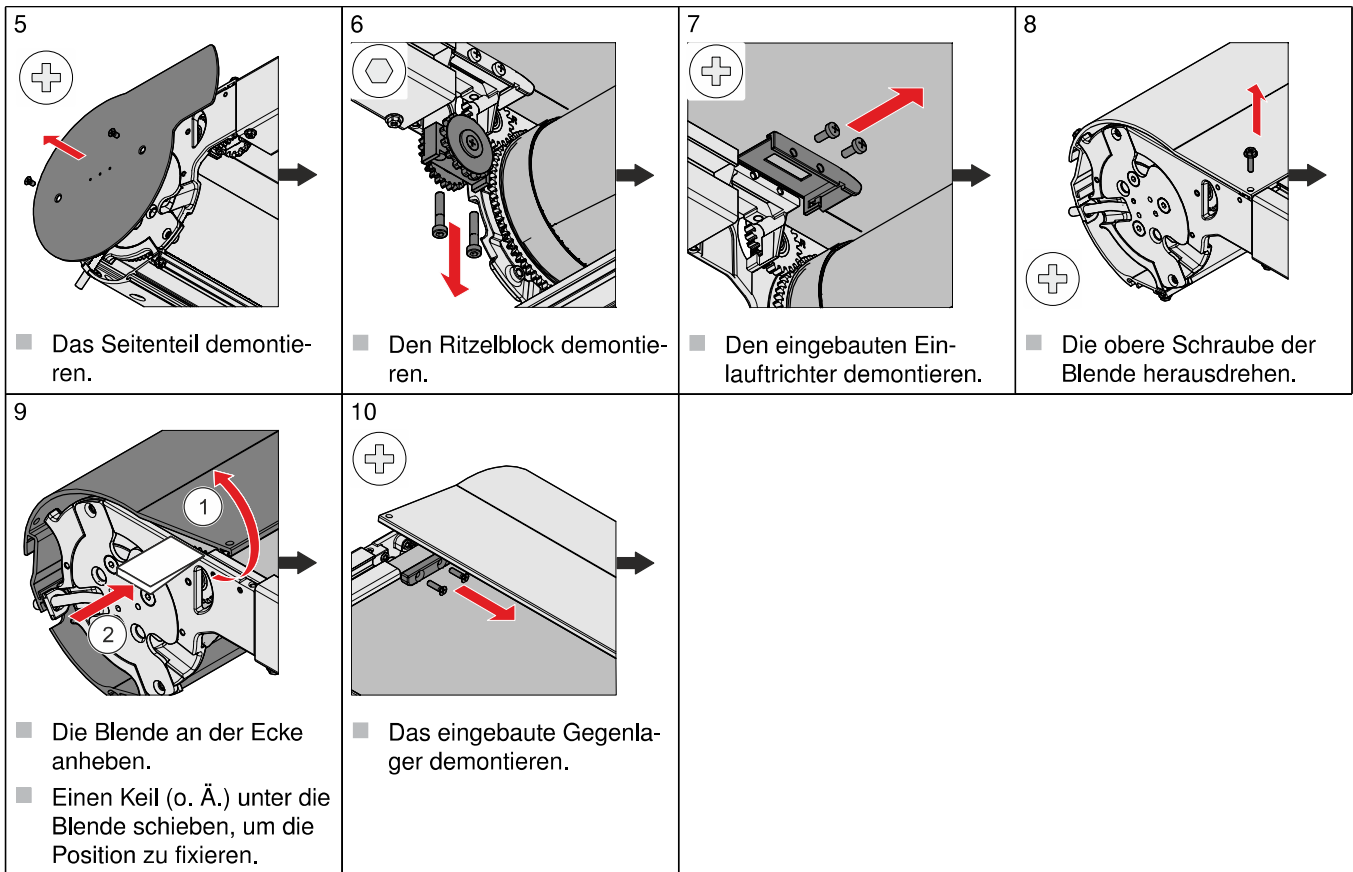

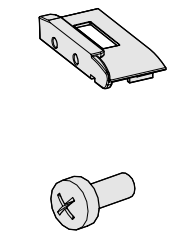
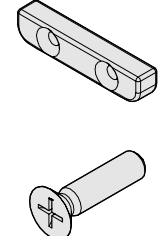

## 2 Neuen Einlauftrichter und Gegenlager montieren

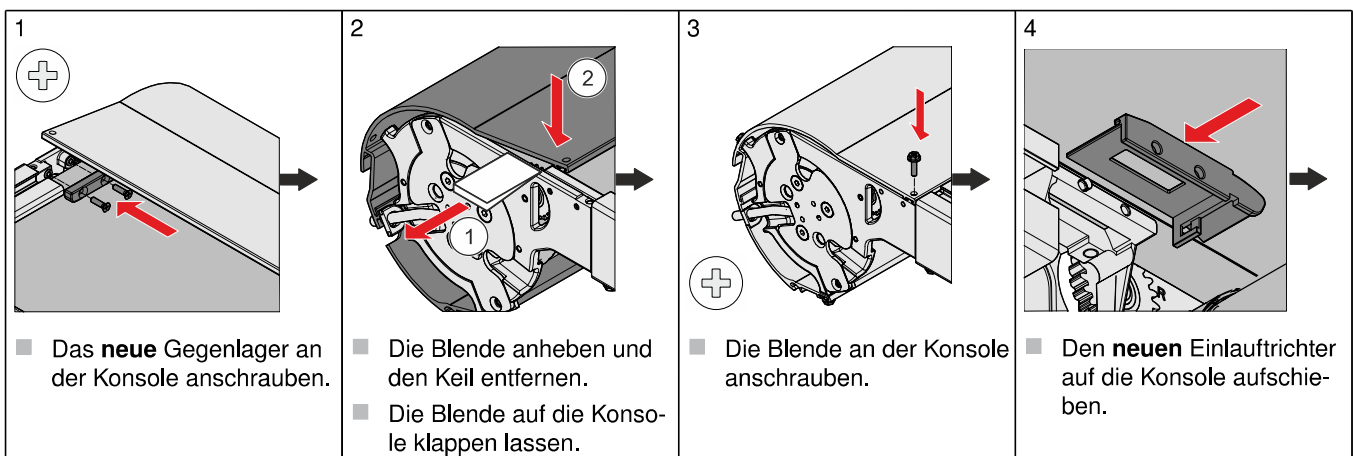
Teilebezeichnung		Teilebezeichnung	
	<p>2x Einlauftrichter (rechts/links)</p> <p>4x Schraube ISO 7045 A2 M4x10</p>		<p>2x Gegenlager</p> <p>4x Schraube DIN 965 A2 M4x16</p>

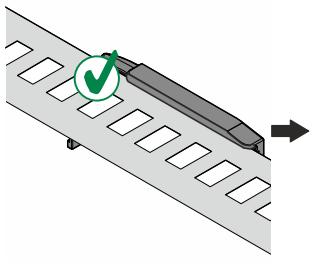
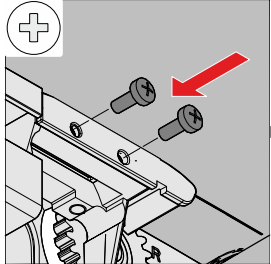
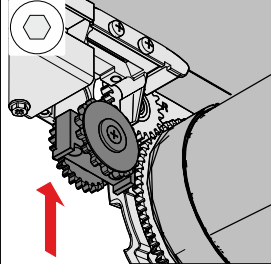
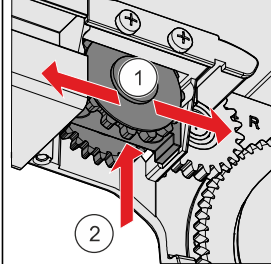
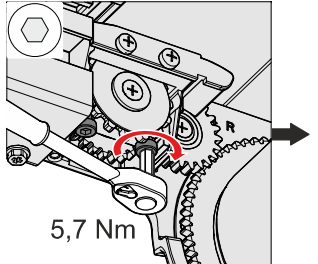
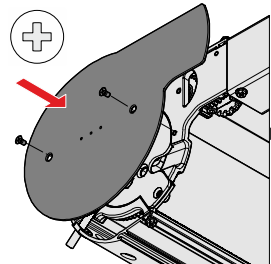
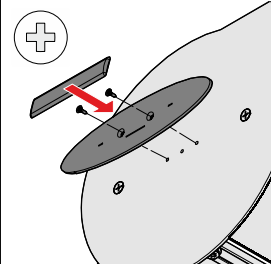
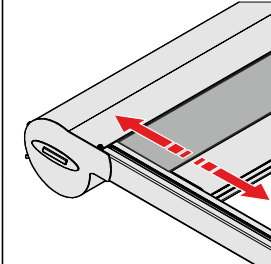

## Neuen Einlauftrichter und Gegenlager montieren

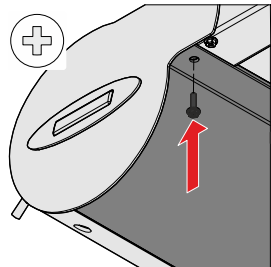
<p>5</p>  <ul style="list-style-type: none"> <li>■ Auf den sicheren Eingriff des Federstahlbands in den Einlauftrichter achten.</li> </ul>	<p>6</p>  <ul style="list-style-type: none"> <li>■ Den Einlauftrichter an der Konsole anschrauben.</li> </ul>	<p>7</p>  <ul style="list-style-type: none"> <li>■ Den Ritzelblock in die Aufnahme der Konsole schieben.</li> </ul>	<p>8</p>  <ul style="list-style-type: none"> <li>■ Den Ritzelblock leicht hin- und herbewegen, bis die Verzahnung in das Federstahlband eingreift.</li> </ul>
<p>9</p>  <p>5,7 Nm</p> <ul style="list-style-type: none"> <li>■ Den Ritzelblock mit einem Drehmoment von 5,7 Nm an der Konsole anschrauben.</li> </ul>	<p>10</p>  <ul style="list-style-type: none"> <li>■ Das Seitenteil an der Konsole anschrauben.</li> </ul>	<p>11</p>  <ul style="list-style-type: none"> <li>■ Den Labelhalter an dem Seitenteil anschrauben. Das Warema Label aufkleben.</li> </ul>	<p>12</p>  <ul style="list-style-type: none"> <li>■ Eine Probefahrt durchführen und das Ausfallprofil auf Gleichlauf überprüfen.</li> </ul>
<p>13</p>  <ul style="list-style-type: none"> <li>■ Bei Laufgeräuschen die Schritte im Video befolgen.</li> </ul>	<p>14</p>  <ul style="list-style-type: none"> <li>■ Die Revisionsblende einhängen und an der Konsole anschrauben.</li> </ul>		

### 3 Gleiter an Führungsschiene austauschen

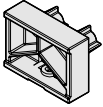
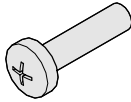
	Teilebezeichnung		Teilebezeichnung
	2x Gleiter Ausfallprofil		4x Schraube DIN 7985 A2 M5x20



#### INFO

Für den Austausch des Gleiters am Ausfallprofil müssen die Führungsschienen von der bauseitigen Konstruktion gelöst werden. Das Vorgehen wird **nicht** beschrieben, hierfür die Montageanleitung des Produktes beachten.

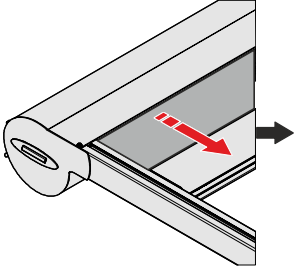
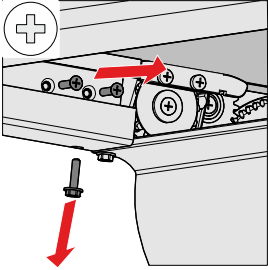
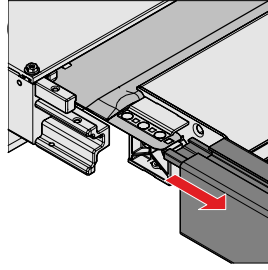
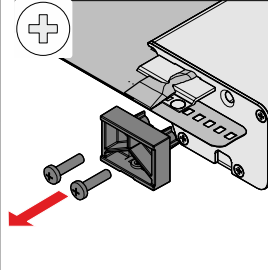
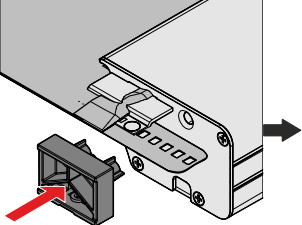
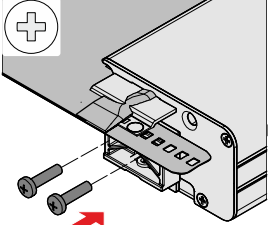
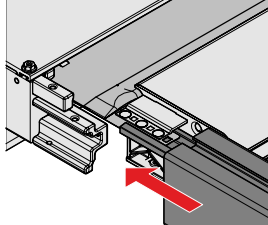
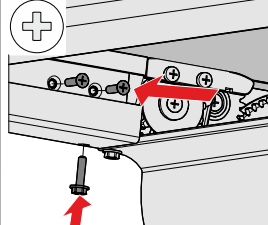
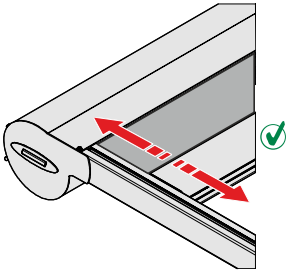
<p>1</p>  <p>■ Das Ausfallprofil ca. 20 cm ausfahren.</p>	<p>2</p>  <p>■ Die Schrauben zur Befestigung der Führungsschiene an der Konsole herausdrehen.</p>	<p>3</p>  <p>■ Die Führungsschiene von der Konsole entfernen.</p>	<p>4</p>  <p>■ Den montierten Gleiter von dem Ausfallprofil entfernen.</p>
<p>5</p>  <p>■ Den <b>neuen</b> Gleiter an dem Ausfallprofil anhalten.</p>	<p>6</p>  <p>■ Den Gleiter an das Ausfallprofil anschrauben.</p>	<p>7</p>  <p>■ Die Führungsschiene auf die Konsole aufschieben. ■ Darauf achten, dass das Federstahlband in den Keeder eingreift.</p>	<p>8</p>  <p>■ Die Führungsschiene an der Konsole anschrauben.</p>
<p>9</p>  <p>■ Eine Probefahrt durchführen.</p>			