

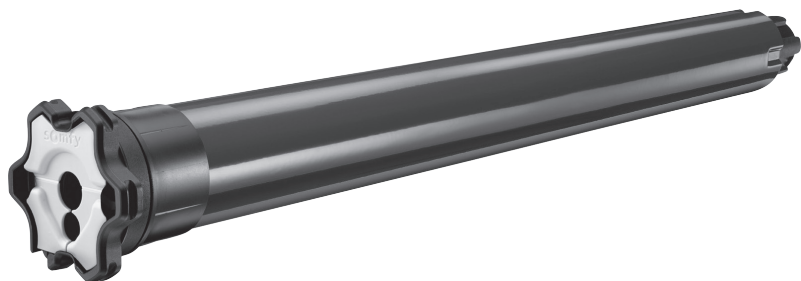

DESIGNED FOR
SILENCE



S&SO-RS100 io

FR NOTICE
DE ANLEITUNG
EN INSTRUCTIONS
PL INSTRUKCJA

HU ÚTMUTATÓ
RO GHID
CS NÁVOD

somfy[®]

NOTICE ORIGINALE

Cette notice s'applique à toutes les motorisations S&SO-RS100 io dont les déclinaisons sont disponibles au catalogue en vigueur.

SOMMAIRE

1. Informations préalables	2	3. Utilisation et maintenance	10
1.1. Domaine d'application	2	3.1. Touches Montée et Descente	10
1.2. Responsabilité	2	3.2. Fonction STOP	10
2. Installation	3	3.3. Position favorite (my)	10
2.1. Montage	3	3.4. Fonctionnement avec un capteur soleil io-homecontrol® Somfy (type Sunis WireFree™ io)	10
2.2. Câblage	4	3.5. Retour d'informations	10
2.3. Mise en service	4	3.6. Réglages supplémentaires	10
2.4. Astuces et conseils d'installation	7	3.7. Astuces et conseils d'utilisation	11
		4. Données techniques	12

La motorisation S&SO-RS100 io est une motorisation d'une génération nouvelle qui a été conçue pour apporter plus de confort et de sécurité à l'utilisateur et plus de simplicité de mise en oeuvre à l'installateur par une adaptation totale de la motorisation aux volets roulants (motorisation par défaut Plug&Play, pour laquelle les réglages sont à adapter en fonction du niveau d'équipement du volet roulant).

Cette motorisation offre des fonctions innovantes par le biais de la nouvelle technologie **SMS (Smart Motion System)** accessible au travers de l'outil d'installation io-homecontrol® Set&Go io. Ces fonctions sont également accessibles via le point de commande Smoove RS100 io développé exclusivement pour les moteurs utilisant la technologie **SMS**.

1. INFORMATIONS PRÉALABLES

1.1. DOMAINE D'APPLICATION

Les motorisations S&SO-RS100 sont conçues pour motoriser tous types de volets roulants.

L'installateur, professionnel de la motorisation et de l'automatisation de l'habitat doit s'assurer que l'installation du produit motorisé une fois installé respecte les normes en vigueur dans le pays de mise en service comme notamment la norme sur les volets roulant EN13659.

1.2. RESPONSABILITÉ

Avant d'installer et d'utiliser la motorisation, lire attentivement cette notice. Outre les instructions décrites dans cette notice, respecter également les consignes détaillées dans le document joint **Consignes de sécurité**.

La motorisation doit être installée par un professionnel de la motorisation et de l'automatisation de l'habitat, conformément aux instructions de Somfy et à la réglementation applicable dans le pays de mise en service.

Toute utilisation de la motorisation hors du domaine d'application décrit ci-dessus est interdite. Elle exclurait, comme tout irrespect des instructions figurant dans cette notice et dans le document joint **Consignes de sécurité**, toute responsabilité et garantie de Somfy.

L'installateur doit informer ses clients des conditions d'utilisation et de maintenance de la motorisation et doit leur transmettre les instructions d'utilisation et de maintenance, ainsi que le document joint **Consignes de sécurité**, après l'installation de la motorisation. Toute opération de Service Après-Vente sur la motorisation nécessite l'intervention d'un professionnel de la motorisation et de l'automatisation de l'habitat.

Si un doute apparaît lors de l'installation de la motorisation ou pour obtenir des informations complémentaires, consulter un interlocuteur Somfy ou aller sur le site www.somfy.com.



Avertissement Sécurité !



Attention !



Information





Touche "Montée"



Touche "Descente"

2. INSTALLATION

-  Consignes à suivre **impérativement** par le professionnel de la motorisation et de l'automatisation de l'habitat réalisant l'installation de la motorisation S&SO-RS100 io.
-  Ne jamais laisser tomber, choquer, percer, immerger la motorisation.
-  Installer un point de commande individuel pour chaque motorisation.

2.1. MONTAGE

2.1.1. Préparation de la motorisation

- 1) Monter les accessoires nécessaires à l'intégration de la motorisation dans le tube d'enroulement :
 - Soit uniquement la roue (a) sur la motorisation.
 - Soit la couronne (b) et la roue (c) sur la motorisation.
- 2) Mesurer la longueur (L1) entre le bord intérieur de la tête de la motorisation et l'extrémité de la roue.

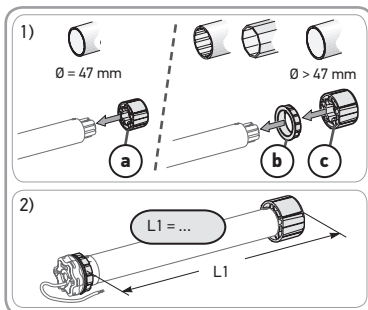

2.1.2. Préparation du tube

- 1) Couper le tube d'enroulement à la longueur désirée en fonction du produit à motoriser.
- 2) Ébavurer le tube d'enroulement et éliminer les copeaux.
- 3) Pour les tubes d'enroulement lisses à l'intérieur, découper une encoche selon les cotes suivantes : (d) = 4 mm ; (e) = 28 mm.

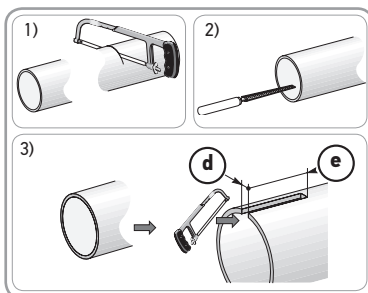

2.1.3. Assemblage motorisation - tube

- 1) Glisser la motorisation dans le tube d'enroulement. Pour les tubes d'enroulement lisses à l'intérieur, positionner l'encoche découpée sur l'ergot de la couronne.
 - 2) La roue doit être bloquée en translation dans le tube d'enroulement :
 - Soit en fixant le tube d'enroulement sur la roue à l'aide de 4 vis Parker Ø 5 mm ou 4 rivets pop acier Ø 4,8 mm placés entre 5 mm et 15 mm de l'extrémité extérieure de la roue, quel que soit le tube d'enroulement.
-  Les vis ou les rivets pop ne doivent pas être fixés sur la motorisation mais uniquement sur la roue.
- Soit par l'utilisation d'un stop roue, pour les tubes non lisses.

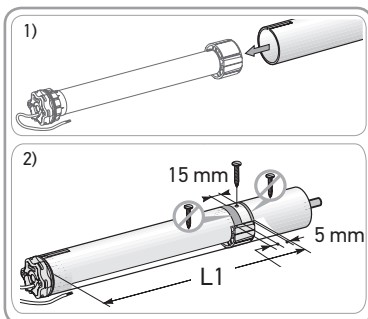

2.1.4. Montage de l'ensemble tube - motorisation

1) Monter et fixer l'ensemble tube-motorisation sur le support embout (f) et sur le support motorisation (g) :

 S'assurer que l'ensemble tube-motorisation est verrouillé sur le support embout. Cette opération permet d'éviter à l'ensemble tube-motorisation de sortir de la fixation du support embout.

2) Suivant le type de support, mettre l'anneau d'arrêt (h) en place.

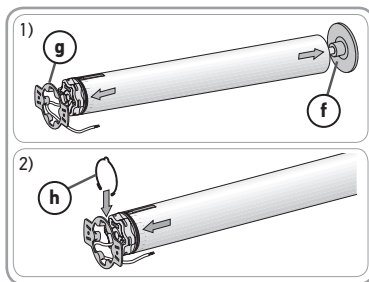



2.2. CÂBLAGE

 Respecter la Norme NF C 15-100 pour les installations électriques.

 Les câbles traversant une paroi métallique doivent être protégés et isolés par un manchon ou un fourreau.

 Attacher les câbles pour éviter tout contact avec une partie en mouvement.

 Si la motorisation est utilisée en extérieur, et si le câble d'alimentation est de type H05-VVF, alors installer le câble dans un conduit résistant aux UV, par exemple sous goutte.

 Le câble du S&SO-RS100 io est démontable. S'il est endommagé, le remplacer à l'identique.

 Laisser le câble d'alimentation de la motorisation accessible : il doit pouvoir être remplacé facilement.

 Toujours faire une boucle sur le câble d'alimentation pour éviter la pénétration d'eau dans la motorisation !

 Le S&SO-RS100 io est une motorisation Classe II, il n'a pas de fil de terre.

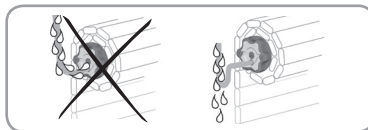

- Couper l'alimentation secteur.

- Connecter la motorisation selon les informations du tableau ci-dessous :

	Câble	230 V ~ 50 Hz
N	Bleu	Neutre
L	Marron	Phase

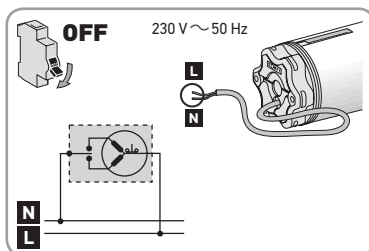

2.3. MISE EN SERVICE

Cette notice décrit la mise en service à l'aide d'un point de commande local io-homecontrol® Somfy de type Smooove io.

Identification des étapes à effectuer

Le réglage des fins de course dépend du type de volets roulants :

Étape 1 : Pré-enregistrement du point de commande

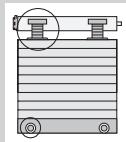

Pour un volet roulant **avec** liens rigides et **avec** butées = Fonctionnement Plug&Play

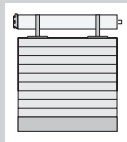

Pour un volet roulant **sans** liens rigides et **sans** butées

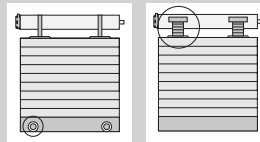

Pour un volet roulant **sans** liens rigides et **avec** butées ou **avec** liens rigides et **sans** butées

Pas de réglage à effectuer : les fins de course se réglent automatiquement.



Contrôler la robustesse du volet roulant et de ses équipements.



Pour obtenir des renseignements sur la compatibilité de la motorisation au volet roulant et aux accessoires, s'adresser au fabricant de volet roulant ou à Somfy.

Les fins de course haute et basse doivent être réglées en mode manuel.

Les fins de course haute ou basse doivent être réglées en mode semi-automatique.

Étape 2 a :
Réglage/re-réglage des fins de course en mode manuel

Étape 2 b :
Réglage/re-réglage des fins de course en mode semi-automatique

Étape 3 : Enregistrement du point de commande

UTILISATION



Le sens de rotation de la motorisation se règle automatiquement au cours des premiers cycles. Lors des premiers mouvements, il peut arriver que les ordres \wedge/\vee soient inversés (ceux-ci s'ajustent automatiquement sans avoir à faire de réglages, après au maximum 2 cycles complets, de butée en butée). Pour un volet roulant inférieur à 0,5 m² (0,6 m x 0,7 m), voir chapitre *Questions sur le S&SO-RS100 io ?*.

Étape 1 : Pré-enregistrement du point de commande local io-homecontrol® Somfy

- Rétablir l'alimentation.
- Faire un appui bref et simultané sur **Λ** et **V** :
 - Le volet roulant effectue un va-et-vient : ce point de commande est pré-enregistré dans la motorisation.

La motorisation est en mode programmation pendant ≈ 10 min.



Étape 2 **a** : Réglage / Re-réglage des fins de course en mode manuel



Cette procédure concerne uniquement les volets roulants **sans** liens rigides et **sans** butées.

i À partir de 3), en mode réglage, le mouvement du volet roulant est plus lent pendant les premières secondes.

1) Positionner le volet roulant à mi-hauteur.

2) Appuyer en même temps sur **Λ et **V****, pendant ≈ **5 s**, jusqu'au va-et-vient du volet roulant.

→ La motorisation est en mode réglage.

La motorisation reste en mode réglage pendant ≈ 10 min.

3) Positionner le volet roulant à la fin de course haute (ou basse) souhaitée.

4) Appuyer sur **my**, pendant ≈ **2 s**, jusqu'au va-et-vient du volet roulant.

→ Le réglage de la première fin de course est validé.

5) Positionner le volet roulant à la fin de course basse (ou haute) souhaitée.

6) Appuyer sur **my**, pendant ≈ **2 s**, jusqu'aux deux va-et-vient du volet roulant.

→ Le réglage de la deuxième fin de course est validé.

→ Le réglage des fins de courses est enregistré.

→ La motorisation passe en mode programmation pendant ≈ 10 mn si aucun point de commande n'est enregistré.

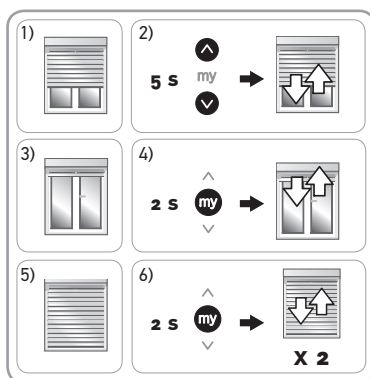

La procédure de modification du réglage des fins de course est identique à celle du réglage. Pour modifier les réglages ultérieurement, effectuer de nouveau l'étape 2 **a**.

Étape 2 **b** : Réglage / Re-réglage des fins de course en mode semi-automatique

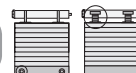

Cette procédure concerne uniquement les volets roulants **sans** liens rigides et **avec** butées et les volets roulants **avec** liens rigides et **sans** butées.

i À partir de 3), en mode réglage, le mouvement du volet roulant est plus lent pendant les premières secondes.

1) Positionner le volet roulant à mi-hauteur.

2) Appuyer en même temps sur **Λ et **V****, pendant ≈ **5 s**, jusqu'au va-et-vient du volet roulant.

→ La motorisation est en mode réglage.

La motorisation reste en mode réglage pendant ≈ 10 min.

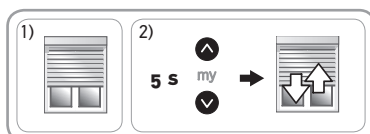

3) Actionner le volet roulant et le **laisser s'arrêter automatiquement** en fin de course haute (si butées) ou basse (si liens rigides).

4) **Appuyer sur my**, pendant **≈ 2 s, jusqu'au va-et-vient** du volet roulant.

→ Le réglage de la première fin de course est validé.

5) Positionner le volet roulant à la fin de course basse (pas de liens rigides) ou haute (pas de butées) souhaitée.

6) **Appuyer sur my**, pendant **≈ 2 s, jusqu'aux deux va-et-vient** du volet roulant.

→ Le réglage de la deuxième fin de course est validé.

→ Le réglage des fins de courses est enregistré.

→ La motorisation passe en mode programmation pendant **≈ 10 mn** si aucun point de commande n'est enregistré.

La procédure de modification du réglage des fins de course est identique à celle du réglage. Pour modifier les réglages ultérieurement, effectuer de nouveau l'étape 2 **b**.

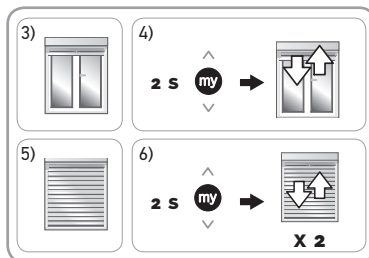

Étape 3 : Enregistrement du point de commande local io-homecontrol® Somfy

i Si la motorisation n'est plus en mode programmation, effectuer de nouveau l'**Étape 1**, avant de réaliser l'**Étape 3**.

La motorisation est en mode programmation :

- Faire un appui bref sur le bouton PROG du point de commande local io-homecontrol® Somfy à enregistrer :

→ Le volet roulant effectue un va-et-vient : ce point de commande est enregistré dans la motorisation.



i Certains points de commande sont équipés d'un bouton ON/OFF. Pour les activer, appuyer sur le bouton ON/OFF à l'arrière du point de commande.

2.4. ASTUCES ET CONSEILS D'INSTALLATION

2.4.1. Questions sur le S&SO-RS100 io ?

Constats	Causes possibles	Solutions
Le volet roulant ne fonctionne pas.	Le câblage est incorrect.	Contrôler le câblage et le modifier si besoin.
	La motorisation est en protection thermique. La protection thermique du S&SO-RS100 io prend en compte plusieurs paramètres et peut donc se déclencher pour le protéger sans pour autant que la température du tube ne soit élevée.	Attendre quelques minutes.
	La pile du point de commande io-homecontrol® est faible.	Contrôler si la pile est faible et la remplacer si besoin.
	Le point de commande n'est pas compatible.	Contactez un interlocuteur Somfy.
	Le point de commande io-homecontrol® utilisé n'est pas enregistré dans la motorisation.	Utiliser un point de commande enregistré ou enregistrer ce point de commande.
Le volet roulant fait 2 mouvements brefs avant l'exécution des ordres A et V et fonctionne en vitesse lente.	Le réglage des fins de course en mode manuel ou mode semi-automatique a été interrompu.	Si besoin d'un réglage en mode manuel ou semi-automatique : refaire le réglage (voir Étape 2 a ou Étape 2 b). Sinon faire toucher le volet roulant une fois en fin de course haute, une fois en fin de course basse pour revenir à un mode de fonctionnement normal.

Constats	Causes possibles	Solutions
Le sens de rotation de la motorisation ne se règle pas automatiquement.	C'est un petit volet roulant d'environ 0,6 m x 0,7 m (environ 0,5 m ²).	Positionner le volet roulant en position basse et le faire remonter en le retenant légèrement avec la main (sans l'arrêter) pendant 5 s. Le renvoyer en position basse. Au prochain mouvement, le volet roulant aura trouvé son sens de rotation.

2.4.2. Désactivation de la fonction Smart Protect

La fonction Smart Protect peut être désactivée avec le point de commande local io-homecontrol® Somfy. Le S&S0-RS100 io fonctionne alors avec une détection d'obstacle standard en garantissant la protection du volet roulant.

i Une fois désactivée, la fonction Smart Protect ne peut pas être réactivée avec le point de commande local io-homecontrol®.

- 1) Positionner le volet roulant à mi-hauteur.
- 2) Couper l'alimentation secteur pendant 2 s.
- 3) Remettre l'alimentation secteur.

4) Appuyer en même temps sur my et V, pendant ≈ 5 s, jusqu'au va-et-vient du volet roulant.

→ La fonction Smart Protect est désactivée.

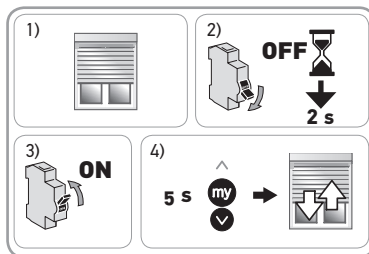

2.4.3. Remplacement d'un point de commande io-homecontrol® Somfy perdu ou cassé

i Ne réaliser la double coupure de courant qu'au niveau de l'application à remettre à zéro.

i Cette remise à zéro supprime tous les points de commande locaux io-homecontrol® cependant les capteurs, les réglages de fin de course et la position favorite sont conservés.

- 1) Positionner le volet roulant à mi-hauteur.
- 2) Couper l'alimentation secteur pendant 2 s.
- 3) Remettre l'alimentation secteur entre 5 s et 15 s.
- 4) Couper l'alimentation secteur pendant 2 s.
- 5) Remettre l'alimentation secteur : le volet roulant se met en mouvement quelques secondes. (Si l'application est en fin de course haute ou basse elle effectuera un bref va-et-vient).
- 6) Appuyer sur le bouton PROG du nouveau point de commande io jusqu'au va-et-vient du volet roulant : le nouveau point de commande est enregistré et tous les autres points de commande io sont effacés.

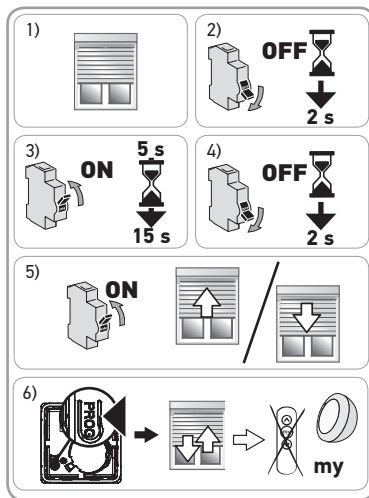

2.4.4. Suppression du réglage des fins de course : retour en mode automatique par défaut

- 1) Positionner le volet roulant à mi-hauteur.
- 2) Appuyer en même temps sur Λ et V, pendant ≈ 5 s, jusqu'au va-et-vient** du volet roulant.
- 3) Appuyer en même temps sur Λ, my et V, pendant ≈ 2 s, jusqu'au va-et-vient** du volet roulant :
→ Les réglages de fin de course sont supprimés.

i Les points de commande, les capteurs et la position favorite (my) restent enregistrés.

- Reprendre la mise en service (voir chapitre *Mise en service*).

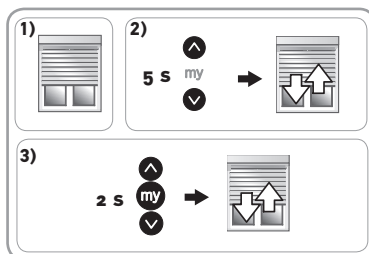

2.4.5. Retour en configuration d'origine



Ne réaliser la double coupure de courant qu'au niveau de l'application à remettre à zéro.



Cette remise à zéro supprime tous les points de commande, tous les capteurs, tous les réglages de fin de course et réinitialise la position favorite (my) de la motorisation.

- 1) Positionner le volet roulant à mi-hauteur.
 - 2) Couper l'alimentation secteur pendant 2 s.
 - 3) Remettre l'alimentation secteur entre 5 s et 15 s.
 - 4) Couper l'alimentation secteur pendant 2 s.
 - 5) Remettre l'alimentation secteur : le volet roulant se met en mouvement quelques secondes.
 - 6) Appuyer sur le bouton PROG du point de commande local io-homecontrol® Somfy **pendant ≈ 7 s, jusqu'aux deux va-et-vient** du volet roulant :
 - La motorisation est réinitialisée en configuration d'origine.
- Reprendre la mise en service (voir chapitre *Mise en service*).

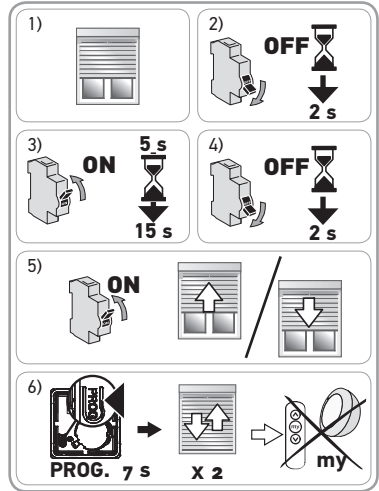

3. UTILISATION ET MAINTENANCE

Cette motorisation ne nécessite pas d'opération de maintenance.

Si aucun point de commande io-homecontrol® n'est enregistré : contacter un professionnel de la motorisation et de l'automatisation de l'habitat.

3.1. TOUCHES MONTÉE ET DESCENTE

Un appui **brief** sur **Λ** ou **V** provoque une montée ou descente complète du volet roulant.

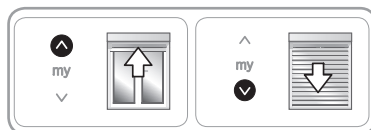

3.2. FONCTION STOP

Le volet roulant est en cours de mouvement.

- Faire un appui bref sur **my** : le volet roulant s'arrête automatiquement.

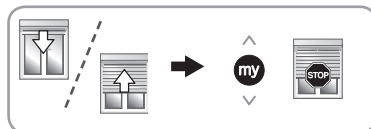

3.3. POSITION FAVORITE (my)

Une position intermédiaire appelée « position favorite (my) » autre que la position haute et la position basse, est enregistrée par défaut dans le S&SO-RS100 io.

- Faire 2 cycles complets de **Λ** ou **V** jusqu'aux fins de course haute et basse du volet roulant pour activer la position favorite.

i Pour modifier ou supprimer la position favorite (my), voir chapitre *Réglages supplémentaires*.

Pour utiliser la position favorite (my) :

- Faire un appui bref sur **my** : le volet roulant se met en mouvement et s'arrête en position favorite (my).

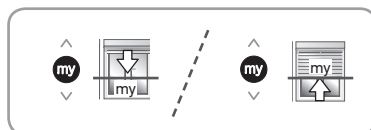

3.4. FONCTIONNEMENT AVEC UN CAPTEUR SOLEIL io-homecontrol® Somfy (TYPE SUNIS WireFree™ io)

Se référer à la notice correspondante.

3.5. RETOUR D'INFORMATIONS

Après chaque ordre, le S&SO-RS100 io envoie un message. Cette information est traitée par les points de commande bidirectionnels io-homecontrol®.

3.6. RÉGLAGES SUPPLÉMENTAIRES

3.6.1. Modification de la position favorite (my)

- 1) Placer le volet roulant dans la position favorite (my) souhaitée.
- 2) Appuyer sur **my**, pendant ≈ **5 s**, jusqu'au va-et-vient du volet roulant : la position favorite (my) souhaitée est enregistrée.

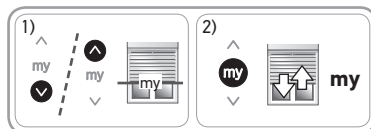

3.6.2. Suppression de la position favorite (my)

- 1) Appuyer sur **my** : le volet roulant se met en mouvement et s'arrête en position favorite (my).
- 2) Appuyer de nouveau sur **my** jusqu'au mouvement du volet roulant : la position favorite (my) est supprimée.

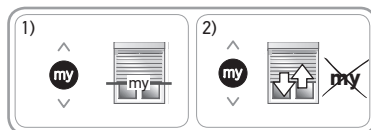

3.6.3. Ajout/Suppression de points de commande et capteurs io-homecontrol® Somfy

Se référer à la notice correspondante.

3.7. ASTUCES ET CONSEILS D'UTILISATION

3.7.1. Questions sur le S&SO-RS100 io ?

Constats	Causes possibles	Solutions
Le volet roulant ne fonctionne pas.	La pile du point de commande io-homecontrol® est faible.	Contrôler si la pile est faible et la remplacer si besoin. Se référer à la notice du point de commande
	La motorisation est en protection contre le gel.	Attendre que la température permette à nouveau le mouvement du volet roulant.
	La motorisation est en protection thermique. La protection thermique du S&SO-RS100 io prend en compte plusieurs paramètres et peut donc se déclencher pour le protéger sans pour autant que la température du tube ne soit élevée.	Attendre quelques minutes.
Le volet roulant détecte plus ou moins vite les obstacles.	La fonction Smart Protect adapte automatiquement la sensibilité de détection d'obstacle pour ne pas générer d'arrêt intempestif (ex. : léger frottement dans les coulisses).	Comportement normal. La fonction Smart Protect est activée.

Si le volet roulant ne fonctionne toujours pas, contacter un professionnel de la motorisation et de l'automatisation de l'habitat.

3.7.2. Détection des obstacles à la descente et Smart Protect

La détection automatique des obstacles permet de protéger le tablier du volet roulant et de dégager les obstacles.

Grâce à la fonction intelligente et auto-adaptative Smart Protect, le S&SO-RS100 io sélectionne de façon automatique la sensibilité de détection d'obstacle la plus adaptée au volet roulant. Cette fonction permet au volet roulant motorisé d'adapter son comportement tout au long de sa vie en prenant en compte son installation, son environnement, ainsi que son vieillissement.

Pendant les 9 premiers cycles, la fonction Smart Protect apprend son environnement : la protection du volet roulant est assurée par une sensibilité de détection standard. Ensuite, la sensibilité la plus appropriée est définie, et réévaluée en permanence.

- Si le tablier du volet roulant rencontre un obstacle à la descente, en fonction de la position de l'obstacle :
 - Soit le volet roulant s'arrête automatiquement.
 - Soit il s'arrête et remonte automatiquement.

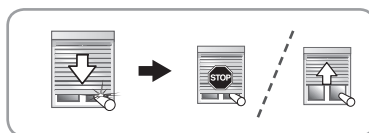

- i** Si un obstacle est détecté suite à un ordre automatique (lancé par une horloge, un capteur, ou TaHoma), l'ordre de descente est renouvelé automatiquement. Si l'obstacle est de nouveau constaté, le volet roulant s'arrête et remonte automatiquement.



3.7.3. Protection contre le gel à la montée

- Si le S&SO-RS100 io détecte une résistance, il s'arrête automatiquement pour protéger le tablier du volet roulant : le volet roulant reste en position initiale.

3.7.4. Remplacement d'un point de commande io-homecontrol® Somfy perdu ou cassé

Pour le remplacement d'un point de commande io-homecontrol® perdu ou cassé, contacter un professionnel de la motorisation et de l'automatisation de l'habitat.

4. DONNÉES TECHNIQUES

Fréquence radio	868-870 MHz io-homecontrol® bidirectionnel Tri-bandes.
Bandes de fréquence et puissance maximale utilisée	868.000 MHz - 868.600 MHz p.a.r. <25 mW 868.700 MHz - 869.200 MHz p.a.r. <25 mW 869.700 MHz - 870.000 MHz p.a.r. <25 mW
Alimentation	230 V ~ 50 Hz
Température d'utilisation	- 25°C à + 60 °C
Indice de protection	IP 44
Nombre maximal de points de commandes  et de capteurs associés	9
Niveau de sécurité	Classe II 

 Par la présente, SOMFY ACTIVITES SA, F-74300 CLUSES déclare en tant que fabricant que la motorisation couverte par ces instructions, marquée pour être alimentée en 230V-50Hz et utilisée comme indiqué dans ces instructions, est conforme aux exigences essentielles des Directives Européennes applicables et en particulier de la Directive Machine **2006/42/EC** et de la Directive Radio **2014/53/EU**.

Le texte complet de la déclaration de conformité à l'UE est disponible sur www.somfy.com/ce.

Antoine Crézé, responsable des homologations, agissant au nom du Directeur de l'Activité, Cluses, 11/2017.

ÜBERSETZTE ANLEITUNG

Die vorliegende Anleitung ist für alle S&SO-RS100 io-Antriebe gültig, die im derzeit gültigen Produktkatalog aufgeführt sind.

INHALTSVERZEICHNIS

1. Vorbemerkungen	14	3. Bedienung und Wartung	22
1.1. Anwendungsbereich	14	3.1. "Auf"- und "Ab"-Tasten	22
1.2. Haftung	14	3.2. STOPP-Funktion	22
2. Installation	15	3.3. Lieblingsposition (my)	22
2.1. Montage	15	3.4. Betrieb mit einem Somfy io-homecontrol [®] -Sonnensensor (vom Typ Sunis WireFree™ io)	22
2.2. Verkabelung	16	3.5. Rückmeldefunktion	22
2.3. Inbetriebnahme	16	3.6. Weitere Einstellungen	22
2.4. Tipps und Empfehlungen für die Installation	19	3.7. Tipps und Empfehlungen für die Bedienung	23
		4. Technische Daten	24

Der Antrieb S&SO-RS100 io gehört zu einer neuen Antriebsgeneration, die dem Benutzer mehr Komfort und Sicherheit bietet. Dem Installateur bietet der Antrieb aufgrund der vollständigen Anpassung des Antriebs an die Rollläden eine erleichterte Inbetriebnahme (Antrieb werkseitig mit Plug&Play-Betrieb; die Einstellungen sind an das Ausstattungsniveau des Rollladens anzupassen). Die neue **SMS-Technologie (Smart Motion System)** des Antriebs bietet innovative Funktionen, die über das Installationswerkzeug io-homecontrol® Set&Go io zugänglich sind. Der Funksender Smooove RS100 io, der speziell für Antriebe mit **SMS-Technologie** entwickelt wurde, gestattet ebenfalls den Zugriff auf diese Funktionen.

1. VORBEMERKUNGEN

1.1. ANWENDUNGSBEREICH

S&SO-RS100-Antriebe sind für jeden Rollladentyp vorgesehen.

Der Installateur, eine Elektrofachkraft nach DIN VDE 1000-10 für Antriebe und Automatisierungen im Haustechnikbereich, muss sicherstellen, dass der Antrieb nach der Installation die gültigen Normen des Landes, in dem er betrieben wird, insbesondere die Norm EN 13659 für Rollläden einhält.

1.2. HAFTUNG

Lesen Sie bitte vor der Installation und Verwendung des Antriebs diese Anleitung sorgfältig durch. Befolgen Sie neben den Anweisungen in dieser Anleitung auch die ausführlichen Hinweise in den beiliegenden **Sicherheitsanweisungen**.

Der Antrieb muss von einer fachlich qualifizierten Person (Elektrofachkraft nach DIN VDE 1000-10) für Antriebe und Automatisierungen im Haustechnikbereich entsprechend den Somfy-Anweisungen und den geltenden Vorschriften im Land der Inbetriebnahme installiert werden.

Jede Verwendung des Antriebs außerhalb des oben beschriebenen Anwendungsbereichs ist untersagt. Im Falle einer nicht bestimmungsgemäßen Verwendung, wie auch bei Nichtbefolgung der Hinweise in dieser Anleitung und in den beiliegenden **Sicherheitsanweisungen** entfällt die Haftung und Gewährleistungspflicht von Somfy.

Der Installateur hat seine Kunden über die Verwendungs- und Wartungsbedingungen des Antriebs zu informieren und muss ihnen die Gebrauchs- und Wartungsanweisungen sowie die beiliegenden **Sicherheitsanweisungen** nach der Installation des Antriebs aushändigen. Gegebenenfalls erforderliche Kundendiensteingriffe an dem Antrieb sind von einer fachlich qualifizierten Person (Elektrofachkraft nach DIN VDE 1000-10) für Antriebe und Automatisierungen im Haustechnikbereich durchzuführen.

Wenn Sie nach der Installation des Antriebs Fragen haben oder weitere Informationen benötigen, wenden Sie sich an Ihre Somfy-Niederlassung oder besuchen Sie unsere Website www.somfy.com.



Sicherheitshinweis



Achtung





Information

▲ "Auf"-Taste

▼ "Ab"-Taste

2. INSTALLATION

-  Diese Anweisungen sind von der fachlich qualifizierten Person (Elektrofachkraft nach DIN VDE 1000-10) für Antriebe und Automatisierungen im Haustechnikbereich, die den Antrieb S&SO-RS100 io installiert, **unbedingt** einzuhalten.
-  Den Antrieb nicht fallen lassen, keinen Stößen aussetzen, nicht anbohren, nicht in Wasser tauchen.
-  Für jeden Antrieb eine eigene Bedieneinheit installieren.

2.1. MONTAGE

2.1.1. Vorbereitung des Antriebs

- Montieren Sie die erforderlichen Ausrüstungsteile, um den Antrieb in die Welle einzusetzen:
 - Montieren Sie dazu entweder nur den Mitnehmer **(a)** auf dem Antrieb
 - oder bringen Sie den Adapter **(b)** und den Mitnehmer **(c)** auf dem Antrieb an.
- Messen Sie die Länge (**L1**) zwischen der Innenkante des Antriebskopfs und der Außenkante des Mitnehmers.

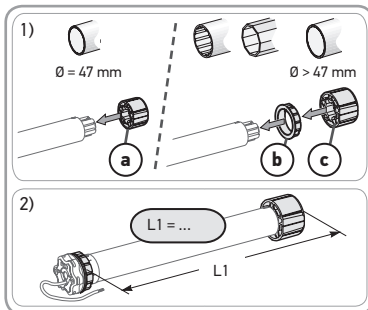

2.1.2. Vorbereitung der Welle

- Schneiden Sie die Welle entsprechend dem Produkt, für den der Antrieb vorgesehen ist, auf die gewünschte Länge zu.
- Entgraten Sie die Welle und entfernen Sie die Späne.
- Sägen Sie bei einem Präzisionsrohr (mit glatter Innenseite) eine Ausklinkung mit folgenden Abmessungen in das Rohr: **(d)** = 4 mm **(e)** = 28 mm.

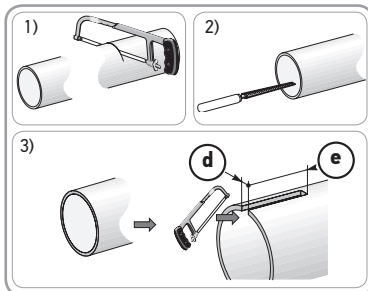

2.1.3. Zusammenbau von Antrieb und Welle

- Schieben Sie den Antrieb in die Welle. Positionieren Sie bei einem Präzisionsrohr die Ausklinkung auf dem Stift des Adapters.
- Der Mitnehmer muss verdrehsicher in der Welle blockiert sein. Vorgehen bei Präzisionsrohren:
 - Fixieren Sie die Welle mit 4 selbstschneidenden Schrauben (\varnothing 5 mm) oder 4 Stahl-Blindnieten (\varnothing 4,8 mm) am Mitnehmer, wobei für die Schrauben/Blindnieten folgende Abstände einzuhalten sind: zwischen 5 und 15 mm bis zur Außenkante des Mitnehmers unabhängig von der verwendeten Welle.

 Die selbstschneidenden Schrauben bzw. Blindnieten dürfen nicht auf dem Antrieb, sondern nur auf dem Mitnehmer befestigt werden.

- Bei einer Welle ohne glatte Innenseite können Sie auch einen Mitnehmerstopp verwenden.

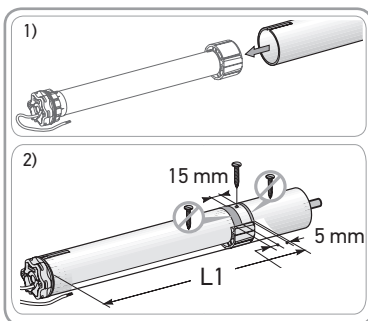

2.1.4. Anbringen der Baugruppe Antrieb/Welle

1) Montieren und befestigen Sie die Baugruppe Antrieb/Welle auf dem Gegenlager (f) und auf dem Antriebslager (g):

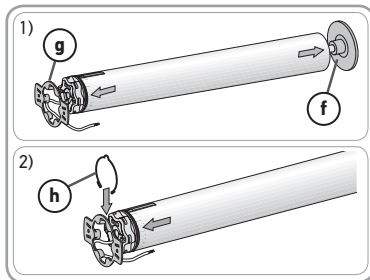

👉 Stellen Sie sicher, dass die Baugruppe Antrieb/Welle im Gegenlager verriegelt ist, um zu verhindern, dass die Baugruppe Antrieb/Welle aus der Befestigung des Antriebslagers herausrutscht.

2) Verwenden Sie je nach Art des Antriebslagers eine Federring (h).

2.2. VERKABELUNG

⚠ Halten Sie für die Elektroinstallationen die Norm NFC 15-100 ein.

⚠ Schützen und isolieren Sie Kabel am Durchgang durch eine Metallwand mit einer Muffe oder Kabeldurchführung.

⚠ Befestigen Sie die Kabel, um den Kontakt mit beweglichen Teilen zu vermeiden.

⚠ Wenn der Antrieb im Freien verwendet wird und mit einem Netzkabel vom Typ H05-VVF ausgestattet ist, verlegen Sie das Kabel in einem UV-beständigen Rohr z. B. in einem Kabelkanal.

⚠ Das Kabel des S&SO-RS100 io ist abnehmbar. Ersetzen Sie es bei Beschädigung durch ein identisches Kabel.

⚠ Das Netzkabel des Antriebs muss immer zugänglich bleiben, damit es problemlos ausgewechselt werden kann.

👉 Verlegen Sie das Netzkabel immer mit einer Schlaufe nach unten, um zu verhindern, dass Wasser in den Antrieb läuft.

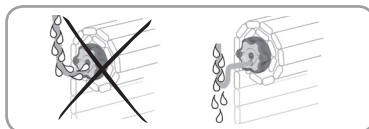

👉 Der S&SO-RS100 io ist ein Antrieb der Klasse II (ohne Schutzleiter).

- Schalten Sie die Spannungsversorgung ab.
- Schließen Sie den Antrieb entsprechend den Angaben in der nachstehenden Tabelle an:

	Kabel	230 V ~ 50 Hz
N	Blau	Neutralleiter
L	Braun	Phase

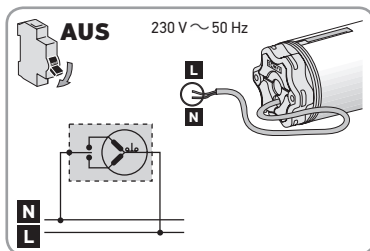

2.3. INBETRIEBNAHME

In dieser Anleitung wird die Inbetriebnahme mit einem lokalen Somfy io-homecontrol®-Funksender vom Typ Smooove io beschrieben.

Identifizierung der durchzuführenden Schritte

Die Einstellung der Endlagen ist abhängig vom Typ der verwendeten Rollläden:

Schritt 1: Voreinlernen des Funksenders

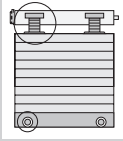

Für einen Rollladen **mit** festen Wellenverbindern und **mit** Anschlägen = Plug&Play-Betrieb

Keine Einstellung erforderlich: Die Endlagen werden automatisch eingestellt.



Überprüfen Sie die Widerstandsfähigkeit des Rollladens und der Ausrüstungsteile.



Informationen zur Kompatibilität zwischen Antrieb, Rollladen und Zubehörteilen erhalten Sie beim Hersteller des Rollladens oder bei Somfy.

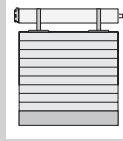

Für einen Rollladen **ohne** feste Wellenverbinder und **ohne** Anschläge

Die Endlagen müssen manuell eingestellt werden.

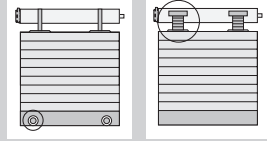

Für einen Rollladen **ohne** feste Wellenverbinder und **mit** Anschlägen oder **mit** festen Wellenverbindern und **ohne** Anschläge

Die Endlagen müssen halbautomatisch eingestellt werden.

Schritt 2 a:
**Manuelle Einstellung/
Neueinstellung der
Endlagen**

Schritt 2 b:
**Halbautomatische
Einstellung/
Neueinstellung der
Endlagen**

Schritt 3: Einlernen des Funksenders

BEDIENUNG



Die Drehrichtung des Antriebs wird während der ersten Zyklen automatisch eingestellt. Bei den ersten Bewegungen können die Fahrtrichtungsbefehle \wedge/\vee vertauscht sein (sie passen sich jedoch ohne weitere Einstellungen nach maximal zwei kompletten Zyklen automatisch an). Anweisungen für Rollläden, die kleiner sind als 0,5 m² (0,6 m x 0,7 m), finden Sie im Kapitel *Fragen zum S&SO-RS100 io?*

Schritt 1: Voreinlernen des lokalen Somfy io-homecontrol®-Funksenders

- Schalten Sie die Spannungsversorgung wieder ein.
- Drücken Sie gleichzeitig kurz die "Auf"- und "Ab"-Tasten (Λ und V):
 - Der Rollladen bestätigt mit einer kurzen Auf-/Abbewegung: Dieser Funksender ist im Antrieb voreingelernt.



Der Antrieb befindet sich für ≈ 10 Min. in Lernbereitschaft.

Schritt 2 a: Manuelle Einstellung/Neueinstellung der Endlagen



Dieses Verfahren ist nur für Rollläden **ohne** feste Wellenverbinder und **ohne** Anschläge vorgesehen.

- ⓘ Ab Punkt 3) bewegt sich der Rollladen im Einstellmodus während der ersten Sekunden etwas langsamer.

- 1) Positionieren Sie den Rollladen auf halber Höhe.
- 2) **Drücken Sie gleichzeitig ≈ 5 s lang die Tasten Λ und V**, bis der Rollladen **mit einer kurzen Auf-/Abbewegung bestätigt**.

→ Der Antrieb befindet sich im Einstellmodus.

Der Antrieb bleibt ≈ 10 Min. lang im Einstellmodus.

- 3) Fahren Sie den Rollladen bis zur gewünschten oberen (oder unteren) Endlage.

- 4) **Drücken Sie ≈ 2 s lang die Taste my**, bis der Rollladen **mit einer kurzen Auf-/Abbewegung bestätigt**.

→ Die Einstellung der ersten Endlage ist abgeschlossen.

- 5) Fahren Sie den Rollladen bis zur gewünschten unteren (oder oberen) Endlage.

- 6) **Drücken Sie ≈ 2 s lang die Taste my**, bis der Rollladen **mit einer kurzen Auf-/Abbewegung bestätigt**.

→ Die Einstellung der zweiten Endlage ist abgeschlossen.

→ Die Einstellungen der Endlagen wurden gespeichert.

→ Der Antrieb wechselt für ≈ 10 Min. in die Lernbereitschaft, wenn kein Funksender eingelernt ist.

Das Verfahren zur Änderung der Einstellungen der Endlagen ist mit dem Einstellverfahren identisch. Wenn Sie die Einstellungen zu einem späteren Zeitpunkt ändern möchten, führen Sie erneut Schritt 2 a durch.

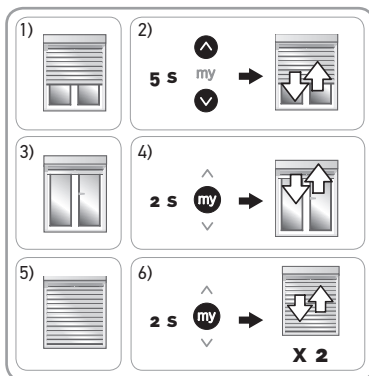

Schritt 2 b: Halbautomatische Einstellung/Neueinstellung der Endlagen

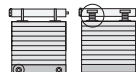

Dieses Verfahren ist nur für Rollläden **ohne** feste Wellenverbinder und **mit** Anschlägen sowie für Rollläden **mit** festen Wellenverbindern und **ohne** Anschläge vorgesehen.

- ⓘ Ab Punkt 3) bewegt sich der Rollladen im Einstellmodus während der ersten Sekunden etwas langsamer.

- 1) Positionieren Sie den Rollladen auf halber Höhe.
- 2) **Drücken Sie gleichzeitig ≈ 5 s lang die Tasten Λ und V**, bis der Rollladen **mit einer kurzen Auf-/Abbewegung bestätigt**.

→ Der Antrieb befindet sich im Einstellmodus.

Der Antrieb bleibt ≈ 10 Min. lang im Einstellmodus.

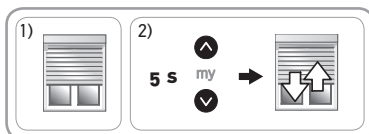

3) Betätigen Sie den Rollladen, bis er in der oberen Endlage (bei vorhandenen Anschlägen) oder der unteren Endlage (bei festen Wellenverbindern) **automatisch stoppt**.

4) **Drücken Sie ≈ 2 s lang die Taste my**, bis der Rollladen mit einer kurzen Auf-/Abbewegung bestätigt.

→ Die Einstellung der ersten Endlage ist abgeschlossen.

5) Fahren Sie den Rollladen in die gewünschte untere Endlage (keine festen Wellenverbinder) oder die gewünschte obere Endlage (keine Anschläge).

6) **Drücken Sie ≈ 2 s lang die Taste my**, bis der Rollladen mit zwei kurzen Auf-/Abbewegung bestätigt.

→ Die Einstellung der zweiten Endlage ist abgeschlossen.

→ Die Einstellungen der Endlagen wurden gespeichert.

→ Der Antrieb wechselt für ≈ 10 Min. in die Lernbereitschaft, wenn kein Funksender eingelernt ist.

Das Verfahren zur Änderung der Einstellungen der Endlagen ist mit dem Einstellverfahren identisch. Wenn Sie die Einstellungen zu einem späteren Zeitpunkt ändern möchten, führen Sie erneut Schritt 2 **b** durch.

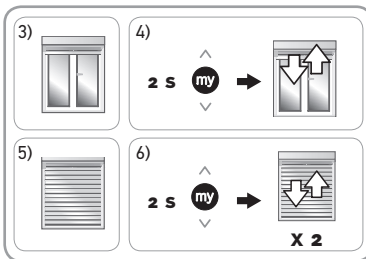

Schritt 3: Einlernen des lokalen Somfy io-homecontrol®-Funksenders

i Wenn sich der Antrieb nicht mehr in Lernbereitschaft befindet, führen Sie erneut **Schritt 1** und anschließend **Schritt 3** durch.

Der Antrieb befindet sich in Lernbereitschaft:

- Drücken Sie kurz die PROG-Taste des einzulernenden lokalen Somfy io-homecontrol®-Funksenders:

→ Der Rollladen bestätigt mit einer kurzen Auf-/Abbewegung: Dieser Funksender ist im Antrieb eingelernt.



i Manche Funksender haben eine ON/OFF-Taste. Drücken Sie die ON/OFF-Taste auf der Rückseite des Funksenders, um ihn zu aktivieren.

2.4. TIPPS UND EMPFEHLUNGEN FÜR DIE INSTALLATION

2.4.1. Fragen zum S&SO-RS100 io?

Problem	Mögliche Ursachen	Lösungen
Der Rollladen reagiert nicht.	Die Verkabelung ist fehlerhaft.	Überprüfen Sie die Verkabelung und ändern Sie sie bei Bedarf.
	Der Überhitzungsschutz des Antriebs wurde ausgelöst. Der Überhitzungsschutz des S&SO-RS100 io berücksichtigt mehrere Parameter und kann auch dann zum Schutz des Antriebs ausgelöst werden, wenn die Temperatur der Welle nicht erhöht ist.	Warten Sie ein paar Minuten.
	Die Batteriespannung des io-homecontrol®-Funksenders ist niedrig.	Überprüfen Sie die Batterieladung und wechseln Sie bei Bedarf die Batterie aus.
	Der Funksender ist nicht kompatibel.	Nehmen Sie mit einem Somfy-Händler Kontakt auf.
	Der verwendete io-homecontrol®-Funksender wurde nicht im Antrieb eingelernt.	Verwenden Sie einen eingelernten Funksender oder lernen Sie diesen Funksender ein.

Problem	Mögliche Ursachen	Lösungen
Der Rollladen führt vor den Befehlen A und V zwei kurze Bewegungen durch und bewegt sich langsam.	Die manuelle oder halbautomatische Einstellung der Endlagen wurde unterbrochen.	Wenn eine manuelle oder halbautomatische Einstellung erforderlich ist: Wiederholen Sie die Einstellung (siehe Schritt 2 a) oder Schritt 2 b). Andernfalls bedienen Sie den Rollladen so, dass er einmal die obere Endlage und einmal die untere Endlage berührt, um in den Normalbetrieb zurückzukehren.
Die Drehrichtung des Antriebs wird nicht automatisch eingestellt.	Es handelt sich um einen kleinen Rollladen von ca. 0,6 m x 0,7 m (ca. 0,5 m ²).	Bringen Sie den Rollladen in die untere Position und fahren Sie ihn anschließend 5 s lang wieder auf, indem Sie ihn mit der Hand abbremsen (ohne ihn zu stoppen). Fahren Sie ihn dann wieder in die untere Position. Bei der nächsten Bewegung verwendet der Rollladen die richtige Drehrichtung.

2.4.2. Deaktivierung der Funktion Smart Protect

Die Funktion Smart Protect kann mit dem lokalen Somfy io-homecontrol®-Funksender deaktiviert werden. Der S&SO-RS100 io wird dann mit einer Standard-Hinderniserkennung betrieben, um den Schutz des Rollladens zu gewährleisten.

i Eine deaktivierte Funktion Smart Protect kann nicht mit dem lokalen Somfy io-homecontrol®-Funksender reaktiviert werden.

- 1) Positionieren Sie den Rollladen auf halber Höhe.
- 2) Schalten Sie die Spannungsversorgung für 2 s aus.
- 3) Schalten Sie die Spannungsversorgung wieder ein.
- 4) **Drücken Sie gleichzeitig ≈ 5 s lang die Tasten **my** und **V**, bis der Rollladen mit einer kurzen Auf-/Abbewegung bestätigt.**

→ Die Funktion Smart Protect wurde deaktiviert.

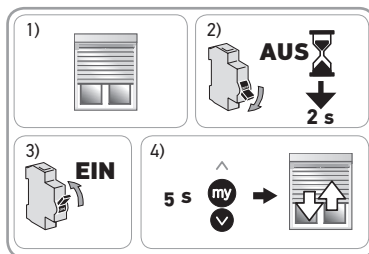

2.4.3. Auswechseln eines verlorenen oder beschädigten Somfy io-homecontrol®-Funksenders

h Wenden Sie die doppelte Spannungsunterbrechung nur für die Anwendung an, die Sie zurücksetzen möchten.

i Bei diesem Rücksetzen werden alle lokalen io-homecontrol®-Funksender, aber nicht die Sensoren, die Einstellungen der Endlagen und die Lieblingsposition gelöscht.

- 1) Positionieren Sie den Rollladen auf halber Höhe.
- 2) Schalten Sie die Spannungsversorgung für 2 s aus.
- 3) Schalten Sie die Spannungsversorgung für 5 bis 15 s wieder ein.
- 4) Schalten Sie die Spannungsversorgung für 2 s aus.
- 5) Schalten Sie die Spannungsversorgung wieder ein: Der Rollladen führt einige Sekunden lang eine Bewegung aus. (Wenn sich die Anwendung in der oberen oder unteren Endlage befindet, bestätigt sie mit einer kurzen Auf-/Abbewegung).
- 6) Drücken Sie die PROG-Taste des neuen io-Funksenders, bis der Rollladen mit einer kurzen Auf-/Abbewegung bestätigt: Der neue Funksender ist eingelernt, alle anderen io-Funksender wurden gelöscht.

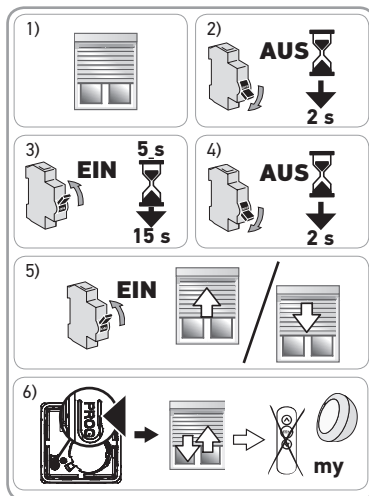

2.4.4. Einstellung der Endlagen löschen: standardmäßige Rückkehr zur automatischen Endlagen-Einstellung

- 1) Positionieren Sie den Rollladen auf halber Höhe.
- 2) **Drücken Sie gleichzeitig ≈ 5 s lang die Tasten Λ , und ∇ , bis der Rollladen mit einer kurzen Auf-/Abbewegung bestätigt.**
- 3) **Drücken Sie gleichzeitig ≈ 2 s lang die Tasten Λ , my und ∇ , bis der Rollladen mit einer kurzen Auf-/Abbewegung bestätigt:**
 - Die Einstellungen der Endlagen wurden gelöscht.

i Die Funksender, die Sensoren und die Lieblingsposition (my) bleiben jedoch eingelernt.

- Wiederholen Sie die Schritte für die Inbetriebnahme (siehe Kapitel *Inbetriebnahme*).

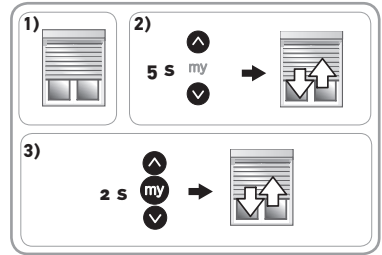

2.4.5. Zurücksetzen auf Werkseinstellung

h Wenden Sie die doppelte Spannungsunterbrechung nur für die Anwendung an, die Sie zurücksetzen möchten.

i Beim Zurücksetzen werden alle Funksender, Sensoren und Einstellungen der Endlagen gelöscht. Die Lieblingsposition (my) wird ebenfalls zurückgesetzt.

- 1) Positionieren Sie den Rollladen auf halber Höhe.
- 2) Schalten Sie die Spannungsversorgung für 2 s aus.
- 3) Schalten Sie die Spannungsversorgung für 5 bis 15 s wieder ein.
- 4) Schalten Sie die Spannungsversorgung für 2 s aus.
- 5) Schalten Sie die Spannungsversorgung wieder ein: Der Rollladen führt einige Sekunden lang eine Bewegung aus.
- 6) Drücken Sie ≈ 7 s lang die PROG-Taste des lokalen Somfy io-homecontrol®-Funksenders, bis der Rollladen **mit zwei kurzen Auf-/Abbewegungen bestätigt:**
 - Der Antrieb ist nun wieder auf Werkseinstellung zurückgesetzt.

- Wiederholen Sie die Schritte für die Inbetriebnahme (siehe Kapitel *Inbetriebnahme*).

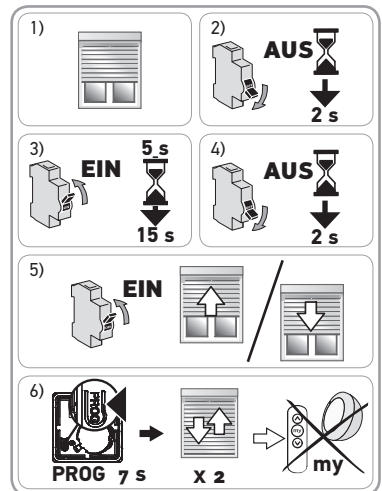

3. BEDIENUNG UND WARTUNG

Dieser Antrieb muss nicht gewartet werden.

Wenn kein io-homecontrol®-Funksender eingelernt wurde: Wenden Sie sich an eine fachlich qualifizierte Person für Antriebe und Automatisierungen im Haustechnikbereich.

3.1. "AUF"- UND "AB"-TASTEN

Wenn Sie **kurz** die Taste **Λ** oder **V** drücken, wird der Rollladen ganz nach oben oder unten gefahren.



3.2. STOPP-FUNKTION

Der Rollladen bewegt sich.

- Drücken Sie kurz die Taste **my**: Der Rollladen wird automatisch gestoppt.

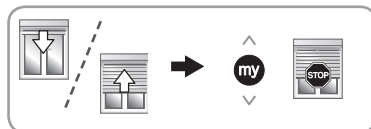

3.3. LIEBLINGSPOSITION (my)

Auf dem S&SO-RS100 io ist standardmäßig eine "Lieblingsposition (my)" genannte Zwischenposition eingelernt, die nicht der oberen oder unteren Position entspricht.

- Führen Sie mit den Tasten **Λ** und **V** zwei komplette Zyklen bis zur oberen und unteren Endlage des Rollladens durch, um die Lieblingsposition zu aktivieren.

i Anweisungen zum Ändern oder Löschen der Lieblingsposition (my) finden Sie im Kapitel **Weitere Einstellungen**.

Verwendung der Lieblingsposition (my):

- Drücken Sie kurz die Taste **my**: Der Rollladen fährt in die Lieblingsposition (my).

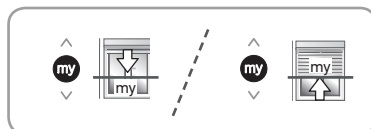

3.4. BETRIEB MIT EINEM SOMFY io-homecontrol®-SONNENSENSOR (VOM TYP SUNIS WireFree™ io)

Siehe die entsprechende Anleitung.

3.5. RÜCKMELDEFUNKTION

Der S&SO-RS100 io beantwortet jeden Befehl mit einer Rückmeldung. Diese Informationen werden von bidirektionalen io-homecontrol®-Funksendern verarbeitet.

3.6. WEITERE EINSTELLUNGEN

3.6.1. Änderung der Lieblingsposition (my)

- 1) Bringen Sie den Rollladen in die gewünschte Lieblingsposition (my).
- 2) Drücken Sie ≈ 5 s lang die Taste **my**, bis der Rollladen mit einer kurzen Auf-/Abbewegung bestätigt: Die gewünschte Lieblingsposition (my) ist eingelernt.

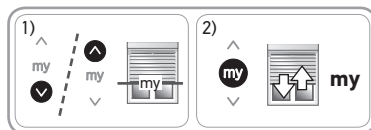

3.6.2. Löschen der Lieblingsposition (my)

- 1) Drücken Sie die Taste **my**: Der Rollladen fährt in die Lieblingsposition (my).
- 2) Drücken Sie erneut die Taste **my**, bis der Rollladen mit einer kurzen Bewegung bestätigt: Die Lieblingsposition (my) wurde gelöscht.

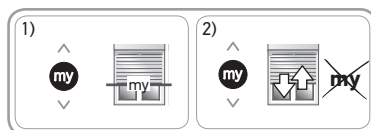

3.6.3. Hinzufügen/Löschen von Somfy io-homecontrol®-Funksendern und -Sensoren

Siehe die entsprechende Anleitung.

3.7. TIPPS UND EMPFEHLUNGEN FÜR DIE BEDIENUNG

3.7.1. Fragen zum S&SO-RS100 io?

Problem	Mögliche Ursachen	Lösungen
Der Rollladen reagiert nicht.	Die Batteriespannung des io-homecontrol®-Funksenders ist niedrig.	Überprüfen Sie die Batterieladung und wechseln Sie bei Bedarf die Batterie aus. Siehe die Anleitung für den Funksender.
	Der Festfrierschutz des Antriebs wurde ausgelöst.	Warten Sie, bis die Temperatur den Betrieb des Rollladens ermöglicht.
	Der Überhitzungsschutz des Antriebs wurde ausgelöst. Der Überhitzungsschutz des S&SO-RS100 io berücksichtigt mehrere Parameter und kann auch dann zum Schutz des Antriebs ausgelöst werden, wenn die Temperatur der Welle nicht erhöht ist.	Warten Sie ein paar Minuten.
Der Rollladen erkennt Hindernisse mehr oder weniger schnell.	Die Funktion Smart Protect passt die Empfindlichkeit der Hinderniserkennung automatisch an, um abrupte Stopps zu vermeiden (Bsp.: leichtes Reibgeräusch im Hintergrund).	Normales Verhalten. Die Funktion Smart Protect ist aktiviert.

Wenn der Behang immer noch nicht funktioniert, wenden Sie sich an eine Fachkraft für Antriebe und Automatisierungen im Haustechnikbereich.

3.7.2. Hinderniserkennung beim Abfahren und Smart Protect

Die automatische Erfassung von Hindernissen ermöglicht den Schutz des Rollladenpanzers und die Beseitigung von Hindernissen.

Die intelligente und auto-adaptative Funktion Smart Protect des S&SO-RS100 io wählt automatisch die Empfindlichkeit der Hinderniserkennung, die für den Rollladen am besten geeignet ist. Der Behang kann sein Verhalten während seiner gesamten Lebensdauer an die Anlage, die Umgebung und die eigene Alterung anpassen.

Während der ersten neun Zyklen „erlernt“ die Funktion Smart Protect ihre Umgebung: Der Schutz des Rollladens wird durch eine Standardempfindlichkeit der Hinderniserkennung sichergestellt. Anschließend wird die am besten geeignete Empfindlichkeit definiert und permanent überprüft.

- Wenn der Rollladenpanzer bei der Abwärtsbewegung auf ein Hindernis stößt, wird der Rollladen je nach Position des Hindernisses:
 - entweder automatisch gestoppt
 - oder gestoppt und automatisch hochgefahren.

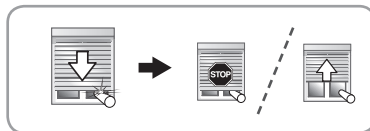

- i** Wenn ein Hindernis im Anschluss an einen automatischen Befehl (von einem Timer, einem Sensor oder TaHoma) erkannt wird, wird der Abfahrbefehl automatisch erneuert. Wird das Hindernis erneut erkannt, stoppt der Rollladen und wird anschließend automatisch hochgefahren.



3.7.3. Festfrierschutz beim Auffahren

- Wenn der S&SO-RS100 io einen Widerstand erfasst, wird er zum Schutz des Rollladenpanzers automatisch gestoppt: Der Rollladen verbleibt in seiner Ausgangsposition.

3.7.4. Auswechseln eines verlorenen oder beschädigten Somfy io-homecontrol®-Funksenders

Wenden Sie sich zum Auswechseln eines verlorenen oder beschädigten io-homecontrol®-Funksenders an eine fachlich qualifizierte Person für Antriebe und Automatisierungen im Haustechnikbereich.

4. TECHNISCHE DATEN

Funkfrequenz	868-870 MHz, io-homecontrol® bidirektional, Tri-Band
Verwendete Frequenzbereiche und maximale Leistung	868.000 MHz - 868.600 MHz (ERP) < 25 mW 868.700 MHz - 869.200 MHz (ERP) < 25 mW 869.700 MHz - 870.000 MHz (ERP) < 25 mW
Spannungsversorgung	230 V ~ 50 Hz
Betriebstemperatur	-25 °C bis +60 °C
Schutzart	IP 44
Max. Anzahl verknüpfter Funksender  und Sensoren	9
Schutzklasse	II 

 Hiermit erklärt der Hersteller SOMFY ACTIVITES SA, F-74300 CLUSES, dass der Antrieb, für den die vorliegenden Anweisungen gelten, der für eine Spannungsversorgung mit 230 V 50 Hz und eine Verwendung gemäß den vorliegenden Anweisungen vorgesehen ist, den wesentlichen Anforderungen der gültigen europäischen Richtlinien und insbesondere der Richtlinie **2006/42/EG** über Maschinen und der Richtlinie **2014/53/EU** über die Bereitstellung von Funkanlagen entspricht. Eine vollständige EU-Konformitätserklärung ist unter der Internetadresse www.somfy.com/ce verfügbar. Antoine Crézé, zuständig für Zulassungen, im Namen des Leiters des Geschäftsbereichs, Cluses, 11/2017.

ORIGINAL INSTRUCTIONS

These instructions apply to all variations of S&S0-RS100 io drives, which are available in the current catalogue.

CONTENTS

1. Prior information	26	3. Operation and maintenance	34
1.1. Sphere of application	26	3.1. Up and Down buttons	34
1.2. Liability	26	3.2. STOP function	34
2. Installation	27	3.3. Favourite (my) position	34
2.1. Assembly	27	3.4. Operation with a Somfy io-homecontrol® sun sensor (such as Sunis WireFree™ io)	34
2.2. Wiring	28	3.5. Feedback	34
2.3. Set-up	28	3.6. Additional settings	34
2.4. Tips and advice on installation	31	3.7. Tips and advice on operation	35
		4. Technical data	36

The S&SO-RS100 io drive is a new generation drive designed to offer improved convenience and safety for users and greater simplicity for installers when setting up due to optimal adaptability of the drive to roller shutters (default Plug&Play drive, for which settings may be adapted depending on the equipment level of the roller shutter).

This drive offers innovative functions thanks to the new **SMS technology (Smart Motion System)** accessible via the io-homecontrol® installation tool Set&Go io. These functions are also accessible via the Smoove RS100 io control point developed exclusively for drives using SMS technology.

1. PRIOR INFORMATION

1.1. SPHERE OF APPLICATION

The S&SO-RS100 drives are designed to motorise all types of roller shutters.

The installer, a home motorisation and automation professional, must ensure that once the driven product is installed, it respects the current standards in the country of installation notably the standard EN 13659 on roller shutters.

1.2. LIABILITY

Before installing and using the drive, please read these instructions carefully. In addition to the instructions provided in this guide, please also comply with the instructions set out in the enclosed document **Safety instructions**.

The drive must be installed by a home motorisation and automation professional, in accordance with Somfy's instructions and the applicable regulations in the country of installation.

Any operation of the drive outside the sphere of application described above is prohibited. Such operation shall exclude Somfy from all liability and invalidate the Somfy warranty, as will any failure to comply with the instructions given herein and in the enclosed **Safety instructions** document.

After installing the drive, the installer must inform his customers of the operating and maintenance conditions for the drive and must pass the operating and maintenance instructions on to them, as well as the enclosed **Safety instructions** document. Any After-Sales Service operation on the drive requires intervention by a home motorisation and automation professional.

Should any doubt arise during installation of the drive or for additional information, consult a Somfy contact or visit www.somfy.com.



Safety warning!



Caution!





Information

^ "Up" button

v "Down" button

2. INSTALLATION

-  These instructions are **mandatory** for the home motorisation and automation professional who installs the S&SO-RS100 io drive.
-  Never drop, knock or puncture the drive or immerse it in liquid.
-  Install an individual control point for each drive.

2.1. ASSEMBLY

2.1.1. Drive preparation

- 1) Mount the accessories needed for integration of the drive into the winding tube:
 - Either only the wheel **(a)** on the drive.
 - Or the ring **(b)** and the wheel **(c)** on the drive.
- 2) Measure the length (**L1**) between the inside edge of the drive head and the end of the wheel.

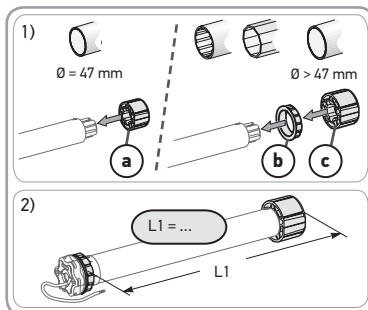

2.1.2. Tube preparation

- 1) Cut the winding tube to the desired length depending on the product to be motorised.
- 2) Deburr the winding tube and remove all chips.
- 3) For winding tubes that are smooth inside, cut a notch to the following dimensions:
 - (d)** = 4 mm; **(e)** = 28 mm.

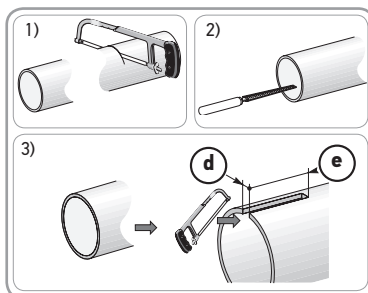

2.1.3. Drive-tube assembly

- 1) Slide the drive into the winding tube. For winding tubes that are smooth inside, position the cut notch on the protruding part of the ring.
 - 2) The wheel must be locked in a straight line inside the winding tube:
 - Either by securing the winding tube to the wheel using 4 Ø 5 mm Parker screws or 4 Ø 4.8 mm steel pop rivets located between 5 mm and 15 mm from the outside edge of the wheel, irrespective of the type of winding tube.
-  The screws or pop rivets must only be fastened on the wheel and not on the drive.
- Or by using a wheel lock, for non-smooth tubes.

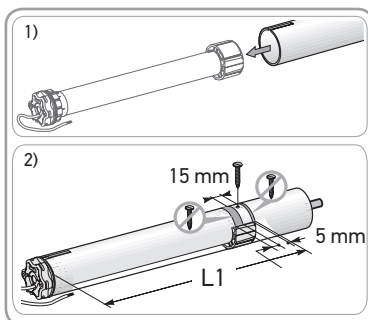

2.1.4. Mounting the tube-drive assembly

1) Fit and attach the tube-drive assembly to the end support (f) and the drive support (g) :

✎ Make sure that the tube-drive assembly is locked in place on the end support. This prevents the tube-drive assembly from coming out of the end support fixing.

2) Depending on the type of support, fit the retaining ring (h) in place.

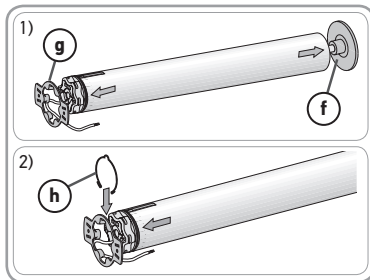

2.2. WIRING

⚠ Respect Standard NF C 15-100 regarding the electrical installations.

⚠ Cables routed through a metal wall must be protected and insulated by sleeving or sheathing.

⚠ Secure the cables to prevent any contact with moving parts.

⚠ If the drive is used outdoors and if the power supply cable is of the H05-VVF type, run the cable in a UV-resistant duct, e.g. trunking.

⚠ The cable of the S&SO-RS100 io is removable. If it becomes damaged, replace it with an identical cable.

⚠ Leave the drive power supply cable accessible: it must be easily replaceable.

✎ Always make a loop in the power supply cable to prevent water from entering the drive!

✎ The S&SO-RS100 io is a Category II drive and has no earth wire.

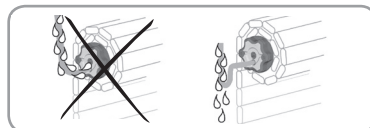

- Switch the power supply off.
- Connect the drive according to the information provided in the table below:

	Cable	230 V ~ 50 Hz
N	Blue	Neutral
L	Brown	Phase

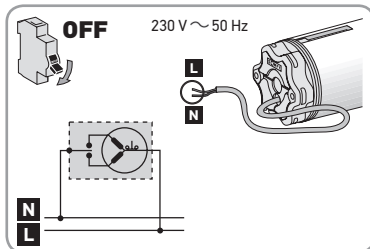

2.3. SET-UP

This guide describes set-up using a Somfy Smooove io type io-homecontrol® local control point.

Identifying the steps to be performed

The settings for the end limits depend on the type of roller shutter:

Step 1: Preprogramming the control point

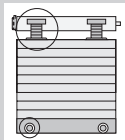

For a roller shutter **with** rigid links and **with** stops = Plug&Play Operation

No setting to be performed: the end limits are set automatically.

 Check that the roller shutter and its accessories are robustly fixed.

 Please consult the roller shutter manufacturer or Somfy for information on the compatibility of the drive with the roller shutter and its accessories.

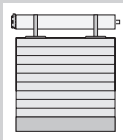

For a roller shutter **without** rigid links and **without** stops

The upper and lower end limits must be set in manual mode.

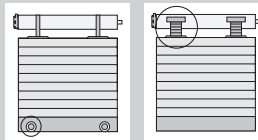

For a roller shutter **without** rigid links and **with** stops or **with** rigid links and **without** stops

The upper and lower end limits must be set in semi-automatic mode.

Step 2 a):
Setting / resetting
of end limits in manual
mode

Step 2 b):
Setting / resetting
of end limits in
semi-automatic
mode

Step 3: Programming the control point

OPERATION

 **The rotation direction of the drive self-adjusts automatically during the first few cycles.** During the first few movements, the **MV** orders may be inverted (they adjust automatically without the need for any settings, after maximum 2 complete cycles, from stop to stop). For a roller shutter less than 0.5 m² in area (0.6 m x 0.7 m), see **Questions on S&SO-RS100 io?** section.

Step 1: Preprogramming the Somfy io-homecontrol® local control point

- Turn the power supply back on.
- Press both **Λ** and **V** briefly and at the same time:
 - The roller shutter moves back and forth: this control point is now preprogrammed in the drive.

The drive is in programming mode for ≈ 10 min.



Step 2 a: Setting / resetting of end limits in manual mode



This procedure is only applicable to roller shutters **without** rigid links and **without** stops.

i From 3), in set mode, the roller shutter moves more slowly during the first few seconds.

- 1) Position the roller shutter at its half-way position.
- 2) **Simultaneously press Λ and V, for ≈ 5 s, until there is back and forth movement** by the roller shutter.
 - The drive is in set mode.

The drive remains in set mode for ≈ 10 min.

- 3) Move the roller shutter to the desired upper (or lower) end limit.

- 4) **Press my, for ≈ 2 s, until there is back and forth movement** by the roller shutter.
 - The setting for the first end limit is confirmed.

- 5) Move the roller shutter to the desired lower (or upper) end limit.

- 6) **Press my, for ≈ 2 s, until there are two back and forth movements** by the roller shutter.
 - The setting for the second end limit is confirmed.
 - The settings for the end limits are programmed.
 - The drive enters programming mode for ≈ 10 min. if no control point is programmed.

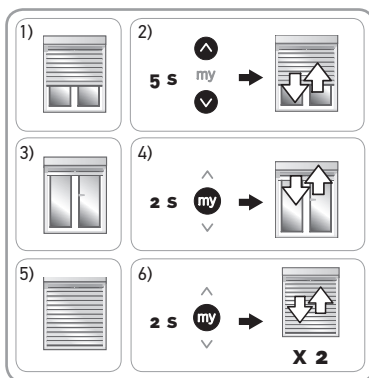

The procedure for modifying the end limit settings is identical to the initial setting procedure. To modify the settings at a later time, repeat step 2 **a**.

Step 2 b: Setting / resetting of end limits in semi-automatic mode



This procedure is only applicable to roller shutters **without** rigid links and **with** stops, and roller shutters **with** rigid links and **without** stops.

i From 3), in set mode, the roller shutter moves more slowly during the first few seconds.

- 1) Position the roller shutter at its half-way position.
- 2) **Simultaneously press Λ and V, for ≈ 5 s, until there is back and forth movement** by the roller shutter.
 - The drive is in set mode.

The drive remains in set mode for ≈ 10 min.

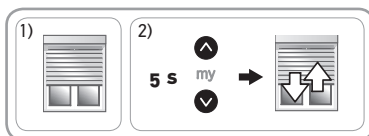

3) Operate the roller shutter and **allow it to stop automatically** at the upper end limit (if stops) or lower end limit (if rigid links).

4) Press **my**, for ≈ 2 s, until there is back and forth movement by the roller shutter.

→ The setting for the first end limit is confirmed.

5) Move the roller shutter to the desired lower end limit (no rigid links) or upper limit (no stops).

6) Press **my**, for ≈ 2 s, until there are two back and forth movements by the roller shutter.

→ The setting for the second end limit is confirmed.

→ The settings for the end limits are programmed.

→ The drive enters programming mode for ≈ 10 min. if no control point is programmed.

The procedure for modifying the end limit settings is identical to the initial setting procedure.

To modify the settings at a later time, repeat step 2 **b**.

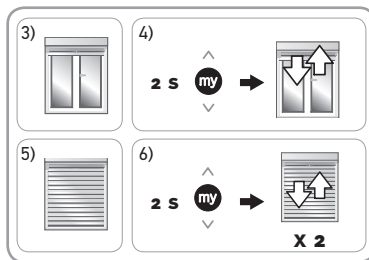

Step 3: Programming the Somfy io-homecontrol® local control point

i If the drive is no longer in programming mode, repeat **Step 1** again, before performing **Step 3**.

The drive is in programming mode:

- Briefly press the PROG button on the Somfy io-homecontrol® local control point you want to programme:

→ The roller shutter moves back and forth: this control point has been programmed in the drive.



i Some control points have an ON/OFF button. To activate them, press the ON/OFF button at the back of the control point.

2.4. TIPS AND ADVICE ON INSTALLATION

2.4.1. Questions on the S&SO-RS100 io?

Observations	Possible causes	Solutions
The roller shutter does not operate.	The wiring is incorrect.	Check the wiring and modify as required.
	The overheating protection on the drive has been activated. The temperature protection of the S&SO-RS100 io takes several parameters into account and can therefore be triggered to protect it even though the tube temperature is not high.	Wait for a few minutes.
	The io-homecontrol® control point battery is low.	Check the battery and replace it as required.
	The control point is not compatible.	Contact a Somfy representative.
The roller shutter makes 2 brief movements before executing the Λ and V orders and functions at slow speed.	The io-homecontrol® control point used is not programmed in the drive.	Use a programmed control point or program this control point.
	The end limit setting in manual or semi-automatic mode was interrupted.	If setting in manual or semi-automatic mode is required: repeat the setting procedure (see Step 2 a or Step 2 b). Otherwise move the roller shutter once to the upper end limit and once to the lower end limit to return to normal operating mode.

Observations	Possible causes	Solutions
The rotation direction of the drive does not self-adjust automatically.	This is a small roller shutter about 0.6 m x 0.7 m (about 0.5 m ²).	Position the roller shutter at down position and raise it by holding it slightly with your hand (without stopping it) for 5 seconds. Place it back in down position. On the next movement, the roller shutter will have found its direction of rotation.

2.4.2. Deactivating the Smart Protect function

The Smart Protect function can be deactivated with the Somfy io-homecontrol® local control point. The S&S0-RS100 io then works with standard obstacle detection while guaranteeing the protection of the roller shutter.

i Once deactivated, the Smart Protect function cannot be reactivated with the Somfy io-homecontrol® local control point.

- 1) Position the roller shutter at its half-way position.
- 2) Cut the power supply for 2 seconds.
- 3) Switch the power supply back on.
- 4) **Simultaneously press my and V, for ≈ 5 s, until there is back and forth movement** by the roller shutter.
→ The Smart Protect function is deactivated.

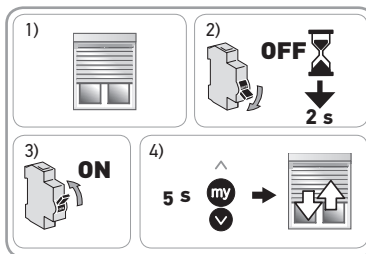

2.4.3. Replacing a lost or broken Somfy io-homecontrol® control point

h Apply the double cutout only for the end-product to be reset.

i This reset deletes all io-homecontrol® local control points; however the sensors, end limit settings and favourite position are retained.

- 1) Position the roller shutter at its half-way position.
- 2) Cut the power supply for 2 seconds.
- 3) Switch the power supply back on for 5 to 15 seconds.
- 4) Cut the power supply for 2 seconds.
- 5) Switch the power supply back on: the roller shutter moves for a few seconds. (If the end-product is in the upper or lower end limit position it will move back and forth briefly.)
- 6) Press the PROG button on the new io control point until the roller shutter moves back and forth: the new control point is programmed and all the other io control points are deleted.

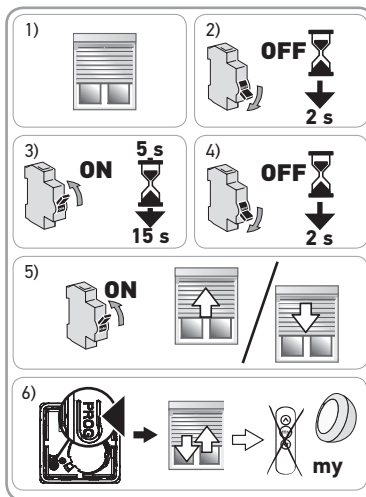

2.4.4. Deleting the end limit settings: return to default automatic mode

- 1) Position the roller shutter at its half-way position.
- 2) **Simultaneously press ^ and V, for ≈ 5 s, until there is back and forth movement** by the roller shutter.
- 3) **Simultaneously press ^, my and V, for ≈ 2 s, until there is back and forth movement** by the roller shutter:
→ The end limit settings are deleted.

i The control points, the sensors and the favourite position (my) are still programmed.

- Resume the set-up operation (see **Set-up** section).

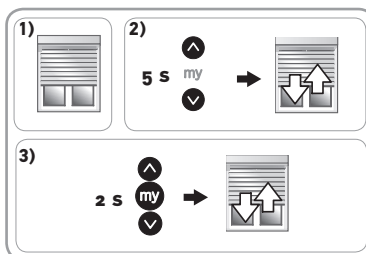

2.4.5. Restoring the original configuration

 Apply the double cutout only for the end-product to be reset.

 This reset deletes all programmed control points, all sensors, all end limit settings and resets the favourite (my) position for the drive.

- 1) Position the roller shutter at its half-way position.
 - 2) Cut the power supply for 2 seconds.
 - 3) Switch the power supply back on for 5 to 15 seconds.
 - 4) Cut the power supply for 2 seconds.
 - 5) Switch the power supply back on: the roller shutter moves for a few seconds.
 - 6) Press the PROG button on the Somfy io-homecontrol® control point **for ≈ 7 s, until there are two back and forth movements** by the roller shutter:
 - The drive is now reset to its original configuration.
- Resume the set-up operation (see *Set-up* section).

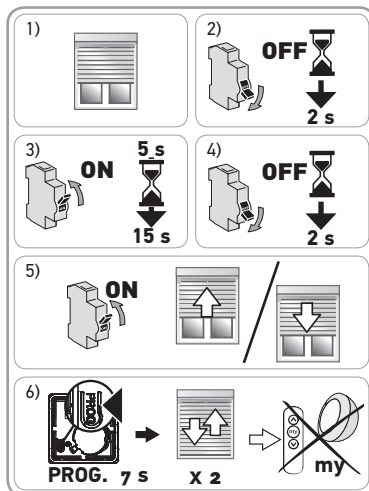

3. OPERATION AND MAINTENANCE

This drive does not require any maintenance operation.

If no io-homecontrol® control point is programmed: contact a home motorisation and automation professional.

3.1. UP AND DOWN BUTTONS

A **brief** press on **Λ** or **V** causes the roller shutter to move all the way up or all the way down.

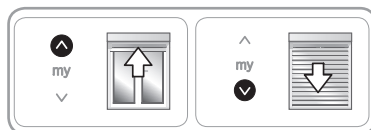

3.2. STOP FUNCTION

The roller shutter is moving.

- Briefly press the **my** button: the roller shutter stops automatically.



3.3. FAVOURITE (my) POSITION

An intermediate position called "favourite position (my)" other than the fully up or fully down position is programmed by default in the S&SO-RS100 io.

- Perform 2 complete **Λ** or **V** cycles as far as the upper and lower end limits of the roller shutter to activate the favourite position.

i To modify or delete the favourite position (my), see **Additional settings** section.

To use the favourite (my) position:

- Briefly press **my**: the roller shutter moves and stops in the favourite position (my).

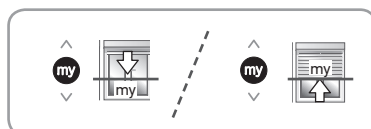

3.4. OPERATION WITH A SOMFY io-homecontrol® SUN SENSOR (SUCH AS SUNIS WireFree™ io)

Refer to the corresponding guide.

3.5. FEEDBACK

The S&SO-RS100 io sends a message after each order. This information is processed by the io-homecontrol® two-way control points.

3.6. ADDITIONAL SETTINGS

3.6.1. Modification of the favourite position (my)

- 1) Set the roller shutter to the desired favourite position (my).
- 2) Press **my**, for **≈ 5 s**, until there is back and forth movement by the roller shutter: the desired favourite position (my) is now programmed.

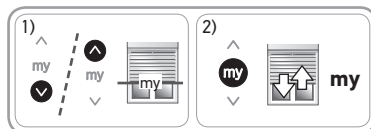

3.6.2. Deleting the favourite position (my)

- 1) Press **my**: the roller shutter moves and stops at the favourite position (my).
- 2) Press **my** again until the roller shutter moves: the favourite position (my) is deleted.

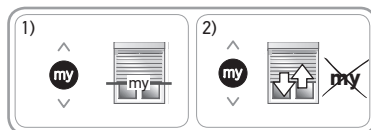

3.6.3. Adding/Deleting Somfy io-homecontrol® control points and sensors

Refer to the corresponding guide.

3.7. TIPS AND ADVICE ON OPERATION

3.7.1. Questions on the S&SO-RS100 io?

Observations	Possible causes	Solutions
The roller shutter does not operate.	The io-homecontrol® control point battery is low.	Check the battery and replace it as required. Refer to the guide for the control point.
	The drive is in frost protection mode.	Wait until the temperature reaches a point where the roller shutter can move again.
	The overheating protection on the drive has been activated. The temperature protection of S&SO-RS100 io takes several parameters into account and can therefore be triggered to protect it even though the tube temperature is not high.	Wait for a few minutes.
The roller shutter detects obstacles more or less quickly.	The Smart Protect function automatically adjusts the obstacle detection sensitivity so as not to generate untimely stoppage (e.g. slight friction in the guide rails).	Normal behaviour. The Smart Protect function is activated.

If the roller shutter still does not operate, contact a home motorisation and automation professional.

3.7.2. Obstacle detection when moving downwards and Smart Protect

Automatic obstacle detection protects the roller shutter apron and allows for any obstacles to be removed.

Thanks to the intelligent and self-adaptive Smart Protect function, the S&SO-RS100 io automatically selects the most suitable obstacle detection sensitivity for the roller shutter. This function allows the motorised roller shutter to adapt its behaviour throughout its life taking into account its installation, its environment, as well as its ageing.

During the first 9 cycles, the Smart Protect function learns its environment: the roller shutter is protected by a standard detection sensitivity. Then, the most appropriate sensitivity is defined, and re-evaluated continuously.

- If the roller shutter apron comes up against an obstacle when moving down then, depending on the position of the obstacle:
 - Either the roller shutter stops automatically.
 - Or it stops and is raised again automatically.



- i** If an obstacle is detected following an automatic order (initiated by a clock, a sensor, or TaHoma), the down order is automatically repeated. If the obstacle is found once again, the roller shutter stops and rises automatically.



3.7.3. Frost protection when moving upwards

- If the S&SO-RS100 io detects resistance, it stops automatically to protect the roller shutter apron: the roller shutter remains in its initial position.

3.7.4. Replacing a lost or broken Somfy io-homecontrol® control point

To replace a lost or broken io-homecontrol® control point, contact a home motorisation or automation professional.

4. TECHNICAL DATA

Radio frequency	868-870 MHz io-homecontrol® two-way Tri-band.
Frequency bands and Maximum power used	868.000 MHz - 868.600 MHz p.a.r. <25 mW 868.700 MHz - 869.200 MHz p.a.r. <25 mW 869.700 MHz - 870.000 MHz p.a.r. <25 mW
Power supply	230 V ~ 50 Hz
Operating temperature	-25°C to 60 °C
Protection rating	IP 44
Maximum number of control points  and associated sensors	9
Safety level	Category II 

 SOMFY ACTIVITES SA, F-74300 CLUSES hereby declares, as the manufacturer, that the drive covered by these instructions, marked for input voltage 230 V-50 Hz and used as set out in these instructions, is in compliance with the essential requirements of the applicable European Directives and in particular of the Machinery Directive **2006/42/EC** and EMC Directive **2014/53/EC**.

The full text of the EU Declaration of Conformity is available at www.somfy.com/ce.

Antoine Crézé, Approval manager, acting on behalf of the Business Director, Cluses, 11/2017.

WERSJA TŁUMACZONA

Niniejsza instrukcja dotyczy wszystkich napędów S&S0-RS100 io, których odmiany są dostępne w aktualnym katalogu.

SPIS TREŚCI

1. Informacje wstępne	38	3. Obsługa i konserwacja	46
1.1. Zakres zastosowania	38	3.1. Przyciski „Góra” i „Dół”	46
1.2. Odpowiedzialność	38	3.2. Funkcja STOP	46
2. Instalacja	39	3.3. Pozycja komfortowa (my)	46
2.1. Montaż	39	3.4. Działanie z czujnikiem nastonecznienia Somfy io-homecontrol® (typu Sunis WireFree™ io)	46
2.2. Okablowanie	40	3.5. Informacja zwrotna	46
2.3. Uruchamianie	40	3.6. Ustawienia dodatkowe	46
2.4. Wskazówki i porady instalacyjne	43	3.7. Wskazówki i porady	47
		4. Dane techniczne	48

Napęd S&SO-RS100 to jest napędem nowej generacji zaprojektowanym w celu zwiększenia komfortu i bezpieczeństwa użytkownika oraz uproszczenia dla instalatora procesu regulacji w wyniku optymalnego przystosowania układów napędowych do rolet (domyślnie napęd typu Plug & Play, dla którego ustawienia mogą być dostosowane w zależności od poziomu wyposażenia rolety).

Napęd ten oferuje innowacyjne funkcje dzięki nowej technologii **SMS (Smart Motion System)** dostępnej przy zastosowaniu narzędzi instalacyjnych io-homecontrol® Set&Go io. Funkcje te są również dostępne za pośrednictwem punktu sterowania Smoove RS100 io opracowanego wyłącznie dla napędów wykorzystujących technologię **SMS**.

1. INFORMACJE WSTĘPNE

1.1. ZAKRES ZASTOSOWANIA

Napędy S&SO-RS100 zostały zaprojektowane w taki sposób, aby zautomatyzować wszystkie typy rolet zewnętrznych.

Instalator, specjalista z zakresu urządzeń mechanicznych i automatyki domowej, musi upewnić się, że instalacja urządzenia z napędem po jego uruchomieniu spełnia normy obowiązujące w kraju użytkowania, takie jak norma dotycząca rolet PN-EN 13659.

1.2. ODPOWIEDZIALNOŚĆ

Przed rozpoczęciem instalacji i użytkowania napędu należy uważnie przeczytać niniejszą instrukcję. Poza zaleceniami opisanymi w niniejszej instrukcji należy przestrzegać również szczegółowych zaleceń zawartych w dołączonym dokumencie „**Zalecenia dotyczące bezpieczeństwa**”.

Napęd powinien być zainstalowany przez specjalistę z zakresu urządzeń mechanicznych i automatyki domowej zgodnie z zaleceniami Somfy i przepisami obowiązującymi w kraju użytkowania.

Wszelkie zastosowania napędu niezgodnie z przeznaczeniem określonym powyżej są zabronione. Powodują one, podobnie jak nieprzestrzeganie zaleceń zawartych w instrukcji i w dołączonym dokumencie „**Zalecenia dotyczące bezpieczeństwa**”, anulowanie wszelkiej odpowiedzialności i gwarancji firmy Somfy.

Po instalacji napędu instalator musi poinformować klientów o warunkach użytkowania i konserwacji napędu oraz przekazać im instrukcje dotyczące użytkowania i konserwacji, a także dołączony dokument „**Zalecenia dotyczące bezpieczeństwa**”. Wszelkie czynności serwisowe związane z napędem wymagają interwencji specjalisty z zakresu urządzeń mechanicznych i automatyki domowej.

W przypadku wątpliwości podczas instalacji napędu lub konieczności uzyskania dodatkowych informacji prosimy o kontakt z przedstawicielem firmy Somfy lub zapraszamy na stronę internetową www.somfy.com.



Ostrzeżenie dotyczące bezpieczeństwa!



Uwaga!





Informacja

▲ Przycisk „Góra”

V Przycisk „Dół”

2. INSTALACJA

-  Zalecenia, których **kategorycznie** musi przestrzegać specjalista z zakresu urządzeń mechanicznych i automatyki domowej wykonujący instalację napędu S&SO-RS100 io.
-  Nie upuszczać, nie uderzać, nie przebijać napędu ani nie zanurzać go w cieczy.
-  Zainstalować indywidualny punkt sterowania dla każdego napędu.

2.1. MONTAŻ

2.1.1. Przygotowanie napędu

- 1) Zamontować niezbędne akcesoria, łącząc napęd z rurą nawojową:
 - albo zabierak **(a)** na napędzie,
 - albo adapter **(b)** i zabierak **(c)** na napędzie.
- 2) Zmierzyc odległość (**L1**) między wewnętrzną krawędzią głowicy napędu a końcówką zabieraka.

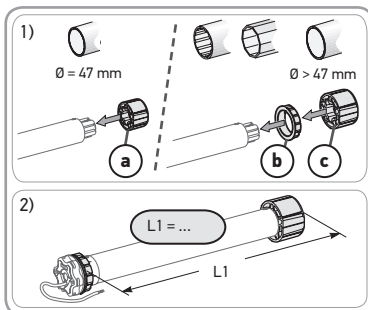

2.1.2. Przygotowanie rury

- 1) Przyciąć rurę nawojową na żądaną długość w zależności od napędzanego urządzenia.
- 2) Wygładzić krawędzie rury nawojowej i usunąć opłótkę.
- 3) W przypadku rur nawojowych gładkich wewnątrz wykonać nacięcie o następujących wymiarach:
 - (d)** = 4 mm,
 - (e)** = 28 mm.

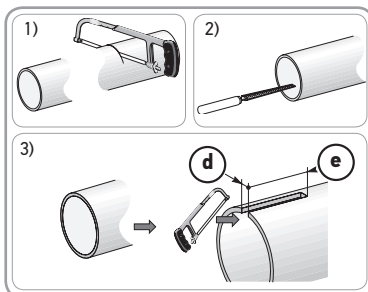

2.1.3. Połączenie napęd-rura

- 1) Wsunąć napęd do rury nawojowej. W przypadku rur nawojowych gładkich wewnątrz ustawić wykonane nacięcie na występie adaptera.
 - 2) Zabierak musi zostać zablokowany wewnątrz rury nawojowej:
 - Albo poprzez przymocowanie rury nawojowej do zabieraka przy pomocy 4 wkrętów z łbem krzyżakowym \varnothing 5 mm lub 4 zrywalnych nitów stalowych \varnothing 4,8 mm umieszczonych w odległości od 5 do 15 mm od zewnętrznej krawędzi zabieraka, niezależnie od rodzaju rury nawojowej.
-  Wkręty lub nity nie mogą być mocowane do napędu, lecz tylko do zabieraka.
- Albo poprzez użycie zaślepki zabieraka dla rur, które nie są gładkie.

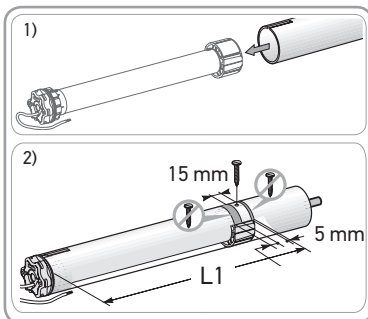

2.1.4. Montaż zespołu rura nawojowa–napęd

1) Zmontować i zamocować zespół rura–napęd w uchwycie kapsla (f) i w uchwycie napędu (g):

 Upewnić się, że zespół rura–napęd jest zablokowany w uchwycie kapsla. Czynność ta pozwoli uniknąć wypadnięcia zespołu rura–napęd z mocowania uchwytu kapsla.

2) W zależności od typu uchwytu zamontować pierścień oporowy (h).

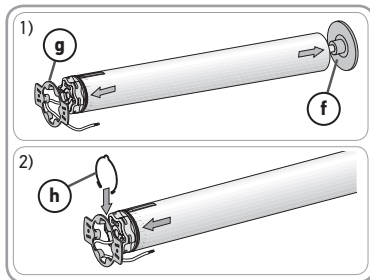



2.2. OKABLOWANIE

 Przestrzegać normy NF C 15-100 dla instalacji elektrycznych.

 Przewody przechodzące przez metalową ściankę powinny być zabezpieczone i odizolowane poprzez koszulki izolacyjne, peszle itp.

 Zabezpieczyć przewody w taki sposób, aby uniknąć kontaktu z elementami ruchomymi.

 Jeżeli napęd jest stosowany na zewnątrz i jeżeli został zastosowany przewód zasilający typu H05-VVF, przewód należy zainstalować w peszlu lub korytku odpornym na promieniowanie UV, na przykład pod rynną.

 Przewód napędu S&SO-RS100 io można demontować. W przypadku uszkodzenia wymienić go na identyczny.

 Zapewnić dostęp do przewodu zasilającego napęd, tak by dało się go bez trudu wymienić.

 Aby zapobiec dostawaniu się wody do napędu, na przewodzie zasilającym należy wykonać pętlę!

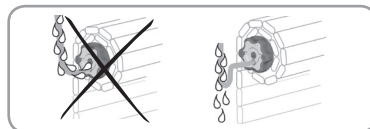

 Napęd S&SO-RS100 io jest napędem klasy II i nie ma przewodu uziemiającego.

- Wyłączyć zasilanie sieciowe.

- Podłączyć napęd zgodnie ze wskazówkami podanymi w poniższej tabeli.

	Przewód	230 V ~, 50 Hz
N	Niebieski	Zero
L	Brązowy	Faza

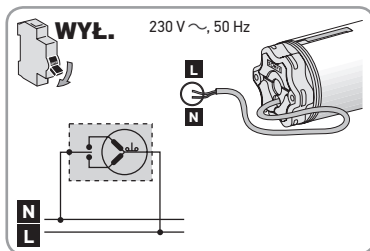

2.3. URUCHAMIANIE

W niniejszej instrukcji opisano uruchamianie przy wykorzystaniu lokalnego punktu sterowania Somfy io-homecontrol® typu Smooove io.

Określenie etapów do wykonania

Regulacja położenia krańcowych zależy od rodzaju rolety:

Etap 1: Wstępne zaprogramowanie punktu sterowania

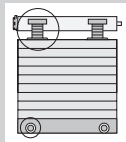

Roleta z połączeniami sztywnymi i z ogranicznikami = działanie typu „Plug&Play”

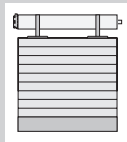

Roleta **bez** połączeń sztywnych i **bez** ograniczników

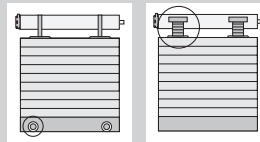

Roleta **bez** połączeń sztywnych i z ogranicznikami lub z połączeniami sztywnymi i **bez** ograniczników

Brak konieczności regulacji — położenia krańcowe regulowane są automatycznie.



Sprawdzić solidność rolety i jej osprzętu.



Aby uzyskać informacje dotyczące kompatybilności napędu rolety z akcesoriami, należy zwrócić się do producenta rolety lub do firmy Somfy.

Górne i dolne położenie krańcowe należy wyregulować w trybie ręcznym.

Górne i dolne położenie krańcowe należy wyregulować w trybie półautomatycznym.

**Etap 2 a):
Regulacja/ponowna
regulacja położeń
krańcowych w trybie
ręcznym**

**Etap 2 b):
Regulacja/ponowna
regulacja położeń
krańcowych w trybie
półautomatycznym**

Etap 3: Programowanie punktu sterowania

OBSŁUGA



Kierunek obrotów napędu jest ustawiany automatycznie podczas pierwszych cykli. Podczas pierwszych przemieszczeń panczerza rolety może zdarzyć się odwrócenie kierunków poleceń **▲▼** (polecenia te automatycznie dopasowują się do kierunków bez konieczności regulacji po maksymalnie 2 pełnych cyklach od jednego położenia krańcowego do drugiego położenia krańcowego). W przypadku rolet o powierzchni mniejszej niż 0,5 m² (0,6 m x 0,7 m) należy sięgnąć do rozdziału „**Pytania dotyczące napędu S&SO-RS100 io**”.

Etap 1: Wstępne zaprogramowanie lokalnego punktu sterowania Somfy io-homecontrol®

- Ponownie włączyć zasilanie.
- Równocześnie nacisnąć na krótko przyciski **Λ** i **V**:
→ Roleta odpowie ruchem w górę i w dół:
Punkt sterowania został wstępnie zaprogramowany w napędzie.



Tryb programowania napędu jest aktywny przez ok. 10 min.

Etap 2 **a**: Regulacja/ponowna regulacja położeń krańcowych w trybie ręcznym



Procedura ta dotyczy wyłącznie rolet **bez** połączeń sztywnych i **bez** ograniczników.

i Od kroku 3) ruch rolety w trybie regulacji jest wolniejszy w ciągu pierwszych sekund.

- 1) Ustawić roletę w połowie wysokości.
- 2) Nacisnąć równocześnie przyciski **Λ** i **V** na ok. 5 s do momentu, aż roleta odpowie ruchem w górę i w dół.**
→ Napęd jest w trybie regulacji.

Tryb regulacji napędu jest aktywny przez ok. 10 min.

- 3) Ustawić roletę w żądanym górnym (lub dolnym) położeniu krańcowym.

- 4) Nacisnąć przycisk **my** na ok. 2 s do momentu, aż roleta odpowie ruchem w górę i w dół.**
→ Regulacja pierwszego położenia krańcowego jest potwierdzona.

- 5) Ustawić roletę w żądanym dolnym (lub górnym) położeniu krańcowym.

- 6) Nacisnąć przycisk **my** na ok. 2 s do momentu, aż roleta odpowie dwoma ruchami w górę i w dół.**

- Regulacja drugiego położenia krańcowego jest potwierdzona.
- Regulacja położeń krańcowych została zapisana.
- Jeżeli żaden inny punkt sterowania nie jest zaprogramowany, napęd przechodzi w tryb programowania na ok. 10 min.

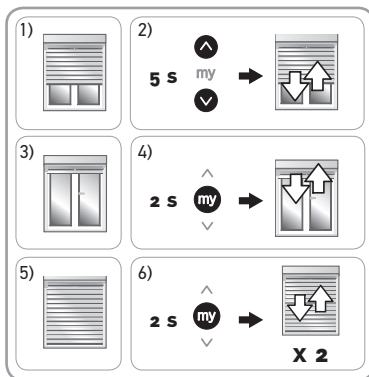

Procedura zmiany regulacji położeń krańcowych jest identyczna z procedurą regulacji. Aby w przyszłości zmienić ustawienia, należy ponownie wykonać etap 2 **a**.

Etap 2 **b**: Regulacja/ponowna regulacja położeń krańcowych w trybie półautomatycznym

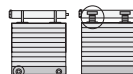

Procedura ta dotyczy wyłącznie rolet **bez** połączeń sztywnych i **z** ogranicznikami oraz rolet **z** połączeniami sztywnymi i **bez** ograniczników.

i Od kroku 3) ruch rolety w trybie regulacji jest wolniejszy w ciągu pierwszych sekund.

- 1) Ustawić roletę w połowie wysokości.
- 2) Nacisnąć równocześnie przyciski **Λ** i **V** na ok. 5 s do momentu, aż roleta odpowie ruchem w górę i w dół.**
→ Napęd jest w trybie regulacji.

Tryb regulacji napędu jest aktywny przez ok. 10 min.

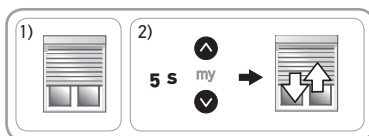

3) Uruchuć roletę i **pozwolić jej zatrzymać się automatycznie** w górnym położeniu krańcowym (w przypadku ograniczników) lub dolnym położeniu krańcowym (w przypadku połączeń sztywnych).

4) **Nacisnąć przycisk **my** na ok. 2 s do momentu, aż roleta odpowie ruchem w górę i w dół.**

→ Regulacja pierwszego położenia krańcowego jest potwierdzona.

5) Ustawić roletę w żądanym dolnym położeniu krańcowym (brak połączeń sztywnych) lub górnym położeniu krańcowym (brak ograniczników).

6) **Nacisnąć przycisk **my** na ok. 2 s do momentu, aż roleta odpowie dwoma ruchami w górę i w dół.**

→ Regulacja drugiego położenia krańcowego jest potwierdzona.

→ Regulacja położeń krańcowych została zapisana.

→ Jeżeli żaden inny punkt sterowania nie jest zaprogramowany, napęd przechodzi w tryb programowania na ok. 10 min.

Procedura zmiany regulacji położeń krańcowych jest identyczna z procedurą regulacji. Aby w przyszłości zmienić ustawienia, należy ponownie wykonać etap 2 **b**.

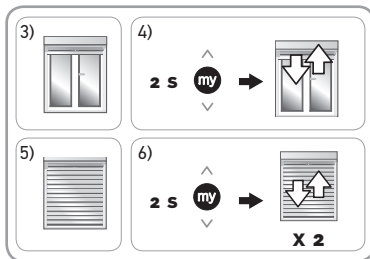

Etap 3: Zaprogramowanie lokalnego punktu sterowania Somfy io-homecontrol®

i Jeżeli napęd nie jest w trybie programowania, przed wykonaniem **Etapu 3** wykonać ponownie **Etap 1**.

Napęd jest w trybie programowania:

- Nacisnąć na krótko przycisk PROG lokalnego punktu sterowania Somfy io-homecontrol®, który ma zostać zaprogramowany:

→ Roleta odpowiada ruchem w górę i w dół — ten punkt sterowania został zaprogramowany w napędzie.



i Niektóre punkty sterowania są wyposażone w przycisk ON/OFF (wł./wył.). Aby je włączyć, należy nacisnąć przycisk ON/OFF (wł./wył.) z tyłu punktu sterowania.

2.4. WSKAZÓWKI I PORADY INSTALACYJNE

2.4.1. Pytania dotyczące napędu S&SO-RS100 io

Objawy	Możliwe przyczyny	Rozwiązania
Roleta nie działa.	Okablowanie jest nieprawidłowe.	Sprawdzić okablowanie i w razie potrzeby zmodyfikować je.
	Napęd jest w trybie ochrony termicznej. Ochrona termiczna napędu S&SO-RS100 io uwzględnia kilkanaście parametrów i może się włączyć w celu zabezpieczenia napędu, nawet jeżeli temperatura rury nie jest wysoka.	Zaczekać kilka minut.
	Słaba bateria punktu sterowania io-homecontrol®.	Sprawdzić, czy bateria jest słaba, i w razie potrzeby wymienić ją.
	Punkt sterowania nie jest kompatybilny.	Skontaktować się z przedstawicielem Somfy.
	Użyty punkt sterowania io-homecontrol® nie jest zaprogramowany w napędzie.	Użyć zaprogramowanego punktu sterowania lub zaprogramować dany punkt sterowania.
Roleta wykonuje 2 krótkie ruchy przed wykonaniem poleceń A i V oraz działa z niską prędkością.	Regulacja położeń krańcowych w trybie ręcznym lub półautomatycznym została przerwana.	W przypadku konieczności regulacji w trybie ręcznym lub półautomatycznym ponownie wykonać regulację (patrz Etap 2 a i Etap 2 b). W przeciwnym razie doprowadzić roletę raz do górnego położenia krańcowego i raz do dolnego położenia krańcowego w celu powrotu do normalnego trybu działania.

Objawy	Możliwe przyczyny	Rozwiązania
Kierunek obrotów napędu nie jest ustawiany automatycznie.	Jest to mała roleta o wymiarach ok. 0,6 m x 0,7 m (ok. 0,5 m ²).	Ustawić roletę w położeniu dolnym i podnosić ją przez ok. 5 s, lekko przytrzymując ręką (bez zatrzymywania). Opuścić do położenia dolnego. Przy kolejnym uruchomieniu roleta odnajdzie prawidłowy kierunek obrotów.

2.4.2. Wyłączenie funkcji Smart Protect

Funkcję Smart Protect można wyłączyć za pomocą lokalnego punktu sterowania Somfy io-homecontrol®. W takim przypadku napęd S&S0-RS100 io działa w trybie standardowego wykrywania przeszkód. Gwarantuje to ochronę rolety.

i Po wyłączeniu funkcji Smart Protect nie można jej ponownie włączyć za pomocą lokalnego punktu sterowania io-homecontrol®.

- 1) Ustawić roletę w połowie wysokości.
- 2) Wyłączyć zasilanie sieciowe na 2 sekundy.
- 3) Ponownie włączyć zasilanie sieciowe.
- 4) **Nacisnąć równocześnie przyciski **my** i **V** na ok. 5 s do momentu, aż roleta odpowie ruchem w górę i w dół.**
→ Funkcja Smart Protect została wyłączona.

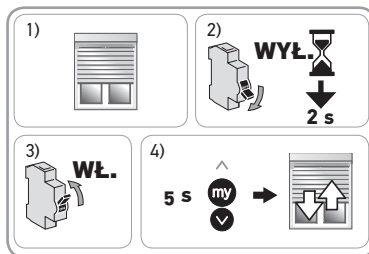

2.4.3. Wymiana zgubionego lub uszkodzonego punktu sterowania Somfy io-homecontrol®

h Należy wykonać kasowanie przez dwukrotne odłączenie zasilania tylko dla urządzenia, które ma zostać zresetowane.

i Zresetowanie powoduje usunięcie wszystkich lokalnych punktów sterowania io-homecontrol®, natomiast wszystkie czujniki, ustawienia położenia krańcowych i pozycja komfortowa są zachowywane.

- 1) Ustawić roletę w połowie wysokości.
- 2) Wyłączyć zasilanie sieciowe na 2 sekundy.
- 3) Włączyć zasilanie na 5–15 sekund.
- 4) Wyłączyć zasilanie sieciowe na 2 sekundy.
- 5) Ponownie włączyć zasilanie sieciowe — roleta porusza się przez kilka sekund. (jeżeli urządzenie znajduje się w górnym lub dolnym położeniu krańcowym, wykona ono krótki ruch w górę i w dół).
- 6) Nacisnąć przycisk PROG nowego punktu sterowania io do momentu, aż roleta wykona ruch w górę i w dół — nowy punkt sterowania został zaprogramowany, a wszystkie pozostałe punkty sterowania io zostały usunięte.

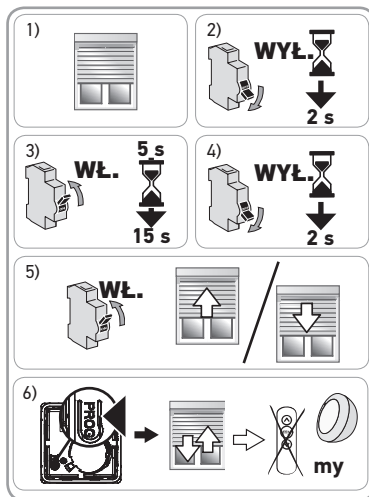

2.4.4. Usuwanie regulacji położeń krańcowych: powrót do domyślnego trybu automatycznego

- 1) Ustawić roletę w połowie wysokości.
- 2) **Nacisnąć równocześnie przyciski Λ i V** na ok. **5 s** do momentu, aż roleta odpowie ruchem w górę i w dół.
- 3) **Nacisnąć równocześnie przyciski Λ , my i V** na ok. **2 s** do momentu, aż roleta odpowie ruchem w górę i w dół:

→ Ustawienia położeń krańcowych zostały usunięte.

- ❶ Punkty sterowania, czujniki i pozycja komfortowa (my) pozostają zapisane.

- Powrócić do procedury uruchamiania (patrz rozdział „**Uruchamianie**”).

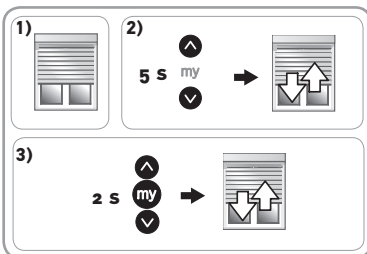

2.4.5. Przywracanie konfiguracji fabrycznej

Należy wykonać kasowanie przez dwukrotne odłączenie zasilania tylko dla urządzenia, które ma zostać zresetowane.

- ❶ Zresetowanie powoduje usunięcie wszystkich lokalnych punktów sterowania, wszystkich czujników, wszystkich ustawień położeń krańcowych i zresetowanie pozycji komfortowej (my) napędu.

- 1) Ustawić roletę w połowie wysokości.
- 2) Wyłączyć zasilanie sieciowe na 2 sekundy.
- 3) Włączyć zasilanie na 5–15 sekund.
- 4) Wyłączyć zasilanie sieciowe na 2 sekundy.
- 5) Ponownie włączyć zasilanie sieciowe — roleta porusza się przez kilka sekund.
- 6) Nacisnąć na ok. **7 s** przycisk PROG lokalnego punktu sterowania Somfy io-homecontrol® **do momentu, aż roleta wykona dwukrotnie ruch w górę i w dół:**
→ Konfiguracja fabryczna napędu została przywrócona.

- Powrócić do procedury uruchamiania (patrz rozdział „**Uruchamianie**”).

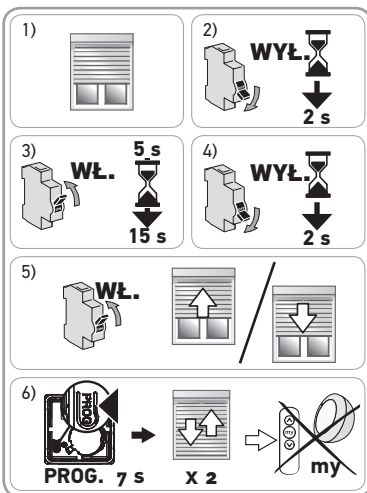

3. OBSŁUGA I KONSERWACJA

Ten napęd nie wymaga czynności konserwacyjnych.

Jeżeli żaden punkt sterowania io-homecontrol® nie jest zarejestrowany, skontaktować się ze specjalistą w dziedzinie napędów i automatyki domowej.

3.1. PRZYCISKI „GÓRA” I „DÓŁ”

Krótkie naciśnięcie przycisku **Λ** lub **V** powoduje całkowite podniesienie lub opuszczenie rolety.



3.2. FUNKCJA STOP

Roleta jest w ruchu.

- Nacisnąć na krótko przycisk **my** — roleta zatrzymuje się automatycznie.

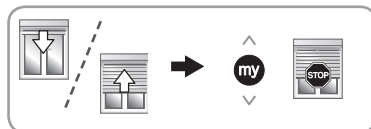

3.3. POZYCJA KOMFORTOWA (my)

Położenie pośrednie zwane „pozycją komfortową” (my), inne od górnego lub dolnego położenia krańcowego, jest zaprogramowane domyślnie w napędzie S&SO-RS100 io.

- Aby aktywować pozycję komfortową, wykonać 2 pełne cykle **Λ** lub **V** do górnego i dolnego położenia krańcowego rolety.

i Aby zmienić pozycję komfortową (my), należy przejść do rozdziału „*Ustawienia dodatkowe*”.

Aby użyć pozycji komfortowej (my):

- Nacisnąć na krótko przycisk **my** — roleta przemieszcza się i zatrzymuje w pozycji komfortowej (my).

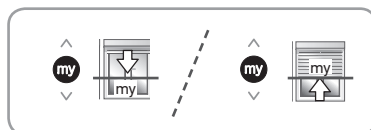

3.4. DZIAŁANIE Z CZUJNIKIEM NASŁONECZNIENIA Somfy io-homecontrol® (TYPU SUNIS WireFree™ io)

Należy zapoznać się z odpowiednią instrukcją obsługi.

3.5. INFORMACJA ZWROTNA

Po każdym poleceniu napęd S&SO-RS100 io wysyła komunikat. Informacja ta jest przetwarzana przez dwukierunkowe punkty sterowania io-homecontrol®.

3.6. USTAWIENIA DODATKOWE

3.6.1. Modyfikacja pozycji komfortowej (my)

- 1) Ustawić roletę w żądanej pozycji komfortowej (my).
- 2) Nacisnąć przycisk **my** na ok. **5 s** do momentu, aż roleta odpowie ruchem w górę i w dół — żądana pozycja komfortowa (my) została zapisana.

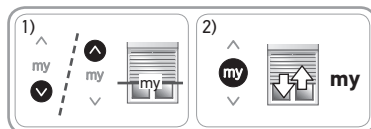

3.6.2. Usuwanie pozycji komfortowej (my)

- 1) Nacisnąć przycisk **my** — roleta przemieszcza się i zatrzymuje w pozycji komfortowej (my).
- 2) Ponownie nacisnąć przycisk **my** do momentu, aż roleta się poruszy — pozycja komfortowa (my) została usunięta.

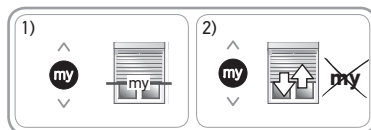

3.6.3. Dodawanie/usuwanie punktów sterowania i czujników Somfy io-homecontrol®

Należy zapoznać się z odpowiednią instrukcją obsługi.

3.7. WSKAZÓWKI I PORADY

3.7.1. Pytania dotyczące napędu S&SO-RS100 io

Objawy	Możliwe przyczyny	Rozwiązania
Roleta nie działa.	Słaba bateria punktu sterowania io-homecontrol®.	Sprawdzić, czy bateria jest słaba, i w razie potrzeby wymienić ją. Zapoznać się z instrukcją punktu sterowania.
	Napęd jest w trybie ochrony przed zamarzaniem.	Poczekać, aż temperatura umożliwi ponowne działanie rolety.
	Napęd jest w trybie ochrony termicznej. Ochrona termiczna napędu S&SO-RS100 io uwzględnia kilkanaście parametrów i może się włączyć w celu zabezpieczenia napędu, nawet jeżeli temperatura rury nie jest wysoka.	Zaczekać kilka minut.
Roleta wykrywa przeszkodę szybciej lub wolniej.	Aby nie powodować przypadkowych zatrzymań, funkcja Smart Protect dostosowuje automatycznie czułość wykrywania przeszkód (np. lekkie tarcie w prowadnicach).	Zachowanie normalne. Funkcja Smart Protect jest włączona.

Jeżeli roleta nadal nie działa, należy skontaktować się ze specjalistą w dziedzinie napędów i urządzeń automatyki domowej.

3.7.2. Wykrywanie przeszkód podczas opuszczania i funkcja Smart Protect

Automatyczne wykrywanie przeszkód umożliwia ochronę pancerza rolety i usuwanie przeszkód. Dzięki inteligentnej i automatycznie dostosowującej się funkcji Smart Protect napęd S&SO-RS100 io automatycznie dobiera czułość wykrywania przeszkód najlepiej przystosowaną do danej rolety. Funkcja ta umożliwia roletcie z napędem dostosowanie działania przez cały okres użytkowania z uwzględnieniem sposobu montażu, otoczenia oraz starzenia.

W ciągu 9 pierwszych cykli funkcja Smart Protect uczy się otoczenia — ochrona rolety jest zapewniana przez standardową czułość wykrywania. Następnie określana jest najlepiej dostosowana czułość, która następnie jest ciągle sprawdzana.

- Jeżeli pancerz rolety napotka przeszkodę podczas opuszczania, w zależności od położenia przeszkody mają miejsce następujące działania:

- Roleta zatrzymuje się automatycznie.
- Roleta automatycznie się zatrzymuje i podnosi.

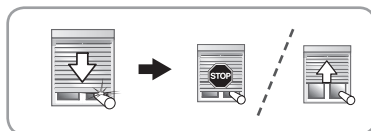

i W przypadku wykrycia przeszkody podczas wykonywania polecenia automatycznego (wysłanego przez zegar, czujnik lub sterownik TaHoma) polecenie opuszczania jest wznowiane automatycznie. W przypadku ponownego wykrycia przeszkody roleta automatycznie się zatrzymuje i podnosi.



3.7.3. Ochrona przed zamarzaniem podczas podnoszenia

- Jeżeli napęd S&SO-RS100 io wykrywa wiatr, zatrzymuje się automatycznie w celu ochrony pancerza rolety — roleta pozostaje w położeniu początkowym.

3.7.4. Wymiana zgubionego lub uszkodzonego punktu sterowania Somfy io-homecontrol®

Aby wymienić zgubiony lub uszkodzony punkt sterowania io-homecontrol®, należy skontaktować się ze specjalistą w dziedzinie napędów i automatyki domowej.

4. DANE TECHNICZNE

Częstotliwość radiowa	868–870 MHz, dwukierunkowa, trzypasmowa technologia io homecontrol®
Stosowane pasma częstotliwości i maksymalna moc	868,000–868,600 MHz p.a.r. < 25 mW 868,700–869,200 MHz p.a.r. < 25 mW 869,700–870,000 MHz p.a.r. < 25 mW
Zasilanie	230 V ~, 50 Hz
Temperatura pracy	Od -25°C do +60°C
Stopień ochrony	IP 44
Maksymalna liczba punktów sterowania i powiązanych z nimi czujników 	9
Klasa bezpieczeństwa	Klasa II 

 Firma SOMFY ACTIVITES SA, F-74300 CLUSES oświadcza niniejszym jako producent, że napęd, którego dotyczy niniejsza instrukcja, oznakowany jako zasilany napięciem 230 V 50 Hz i używany zgodnie ze wskazaniami niniejszej instrukcji, jest zgodny z zasadniczymi wymogami obowiązujących dyrektyw europejskich, a w szczególności dyrektywy maszynowej **2006/42/WE** i dyrektywy **2014/53/UE** w sprawie urządzeń radiowych.

Pełny tekst deklaracji zgodności WE jest dostępny pod adresem internetowym www.somfy.com/ce.
Antoine Crézé, specjalista ds. homologacji, działając w imieniu Dyrektora zakładu, Cluses, 11.2017 r.

LEFORDÍTOTT VÁLTOZAT

Ez az útmutató minden S&SO-RS100 io motoros működtetőrendszerre vonatkozik, melynek változatai az érvényben lévő katalógusban rendelkezésre állnak.

TARTALOM

1. Előzetes információk	50	3. Használat és karbantartás	58
1.1. Alkalmazási terület	50	3.1. Fel és Le gombok	58
1.2. Felelősség	50	3.2. STOP funkció	58
2. Telepítés	51	3.3. Kedvenc pozíció (my)	58
2.1. Összeszerelés	51	3.4. Működés Somfy io-homecontrol® (Sunis WireFree™ io típusú) fényérzékelővel	58
2.2. Kábelezés	52	3.5. Információk visszaküldése	58
2.3. Üzembe helyezés	52	3.6. További beállítások	58
2.4. Típek és szerelési tanácsok	55	3.7. Típek és használati tanácsok	59
		4. Műszaki adatok	60

Az S&SO-RS100 io motor egy új generációs redőnymotor, amely úgy lett kialakítva, hogy a felhasználó számára magasabb szintű kényelmet és biztonságot nyújtson, a telepítő számára pedig egyszerű beszerelhetőséget biztosítson (alapértelmezett Plug&Play rendszerű motor, amelyen a beállítás hozzá igazíthatók a redőny felszereltségéhez).

Ez a motoros működtetőrendszer az io-homecontrol® Set&Go io telepítő eszközön keresztül elérhető új **SMS (Smart Motion System)** technológia révén innovatív funkciókat kínál. Ezek a funkciók az RS100 Smooove io távirányítón keresztül is elérhetők, amely kizárólag az **SMS** technológiával rendelkező motorok számára lett kifejlesztve.

1. ELŐZETES INFORMÁCIÓK

1.1. ALKALMAZÁSI TERÜLET

Az S&SO-RS100 motoros működtetőrendszer minden típusú redőny motorizálására alkalmas.

A telepítést végző, lakások motorizálásában és automatizálásában jártas szakembernek ellenőriznie kell, hogy a telepített motoros árnyékoló megfelel-e az üzembe helyezés országában érvényben lévő szabványoknak, többek között az EN13659 redőnyökkel kapcsolatos szabványnak.

1.2. FELELŐSSÉG

Mielőtt telepíti és használja a motoros rendszert, olvassa el figyelmesen ezt az útmutatót. A jelen útmutatóban leírtakon kívül tartsa be a mellékelt **Biztonsági utasítások** dokumentumban foglaltakat is.

A motoro telepítését egy a motorizálásban és automatizálásban jártas szakembernek kell elvégeznie, a Somfy utasításainak és az üzembe helyezés országában érvényes előírásoknak megfelelően.

Tilos a motort a fentiekben szereplő alkalmazási területtől eltérő célra használni. Ebben az esetben, valamint a jelen útmutatóban és a mellékelt **Biztonsági utasítások** dokumentumban szereplő előírások be nem tartása esetén a Somfy nem viseli a garanciális kötelezettségeket.

A telepítést végző szakembernek tájékoztatnia kell ügyfeleit a motoros rendszer használati és karbantartási feltételeiről, valamint át kell adnia nekik a használati és karbantartási utasításokat, illetve a mellékelt **Biztonsági előírások** dokumentumot, a motoros rendszer telepítését követően. A motorral kapcsolatos karbantartási műveleteket kizárólag a lakások motorizálásában és automatizálásában jártas szakember végezheti el.

Ha a motor telepítése során kétségei támadnak, illetve kiegészítő információkat szeretne, forduljon a Somfy márkaképviselőhöz vagy látogasson el a www.somfy.com internetes oldalra.



Biztonsági figyelmeztetés!



Figyelem!





Információ

▲ „Fel” gomb

▼ „Le” gomb

2. TELEPÍTÉS

-  A S&SO-RS100 io motor beszerelését végző, a lakások motorizálásában és automatizálásában jártas szakember által **kötelezően** betartandó utasítások.
-  Ügyeljen, hogy ne ejtse le, üsse meg, fúrja ki vagy merítse vízbe a motort.
-  Minden motort külön távirányítóval lánsson el.

2.1. ÖSSZESZERELÉS

2.1.1. A motor előkészítése

- 1) Szerelje fel a motorra a redőnytengelybe való illesztéséhez szükséges kiegészítőket:
 - Vagy csak a menesztőt **(a)**.
 - Vagy az adaptert **(b)** és a menesztőt **(c)** is.
- 2) Mérje meg a motor záróelemének belső pereme és a menesztő vége közötti távolságot (**L1**).

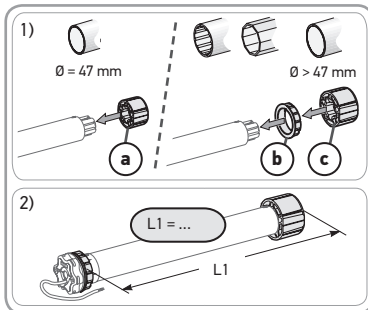

2.1.2. A tengely előkészítése

- 1) Vágja a redőnytengelyt a kívánt hosszúságra, a motorral működtetni kívánt terméknek megfelelően.
- 2) Sorjázza le a redőnytengelyt, és távolítsa el a forgácsokat.
- 3) Sima belső felületű redőnytengely esetén vágjon ki egy hornyot a következő méreteknek megfelelően:
 - **(d)** = 4 mm;
 - **(e)** = 28 mm.

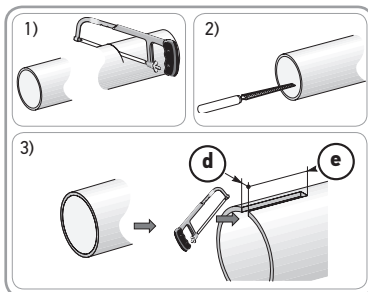

2.1.3. Motoros tengely összeszerelése

- 1) Csúsztassa a motort a redőnytengelybe. Sima belső felületű redőnytengely esetén illessze a kivágott hornyot az adapter kiálló nútjához.
 - 2) A menesztőt rögzíteni kell a redőnytengelyben az oldalirányú elmozdulás ellen:
 - Ehhez rögzítse a redőnytengelyt a menesztőre 4 parker csavarral (Ø 5 mm) vagy 4 acél popszegeccsel (Ø 4,8 mm), melyeket a menesztő külső végétől 5–15 mm távolságra kell helyezni, a redőnytengelytől függetlenül.
-  A csavarok és a popszegecsek kizárólag a menesztőbe rögzíthetők, a motor testbe nem.
- Vagy használjon ütközőt a menesztőhöz nem sima redőnytengely esetén.

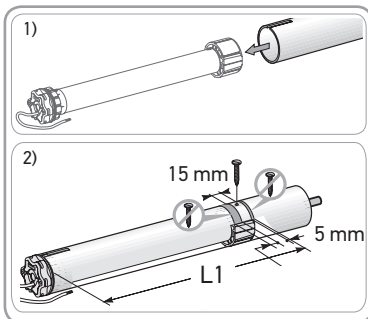

2.1.4. A motoros tengely szerelése

1) Szerelje fel és rögzítse a redőnytengely-motor egységet a tartóelemre **(f)** és a motorfelfogatóra

(g):



Ellenőrizze, hogy a motoros redőnytengely-megfelelően rögzült-e a tartóelemre. Ezzel a művelettel megakadályozható, hogy a motoros redőnytengely kiszabaduljon a tartóelem rögzítéséből.

2) Helyezze el a rögzítőgyűrűt **(h)** a tartóelem típusának megfelelően.

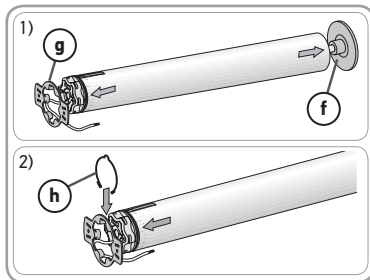

2.2. KÁBELEZÉS

⚠ Az elektromos berendezések esetén tartsa be az NF C 15-100 szabványt.

⚠ A fémfelületen áthaladó vezetékeket kábelvezető vagy cső segítségével védje és szigetelje.

⚠ A mozgó részekkel való érintkezés elkerülése érdekében rögzítse a vezetékeket.

⚠ Ha a motort kültéren használja, és a tápkábel H05-VVF típusú, a vezetékhez az UV-sugárzásnak ellenálló vezetécsövet kell használni (pl. kábelvezetőt).

⚠ Az S&SO-RS100 io kábele oldható. A sérült kábelt ugyanolyan kábelre cserélje.

⚠ Ügyeljen arra, hogy a motoros rendszer tápkábele hozzáférhető legyen: ezáltal biztosítható az egyszerű cseréje.



A tápkábelen mindig alkosson hurkot, hogy megakadályozza a víz beszivárgását a motorba!



Az S&SO-RS100 io egy II. biztonsági osztályú motor, amely nem rendelkezik földkábellel.

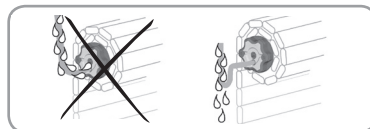

- Szakítsa meg a tápfeszültséget.

- Csatlakoztassa a motort az alábbi táblázatban szereplő információk alapján:

	Kábel	230 V ~ 50 Hz
N	Kék	Nulla
L	Barna	Fázis

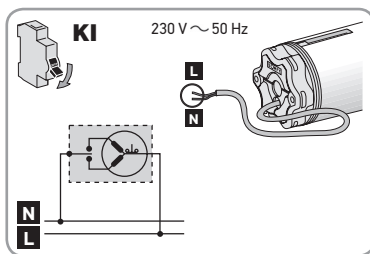

2.3. ÜZEMBE HELYEZÉS

Ez az útmutató a Smoove io típusú helyi Somfy io-homecontrol® távirányítóval történő üzembe helyezés menetét ismerteti.

A végrehajtandó lépések azonosítása

A végállások beállítása a redőny típusától függ:

1. lépés: A távirányító előzetes memorizálása

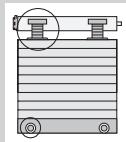

Merev felfogatókkal és ütközőkkel **rendelkező** redőny esetén = Plug&Play működés

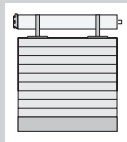

Merev felfogatók és ütközők **nélküli** redőny esetén

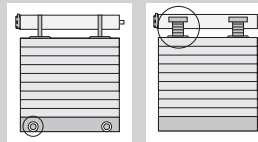

Merev felfogatók **nélküli** de ütközőkkel **rendelkező** vagy merev felfogatókkal **rendelkező** de ütközők **nélküli** redőny esetén

Nincs elvégzendő beállítás: a végállások beállítása automatikusan történik.

Ellenőrizze a redőny és rögzítésének erősségét.

A redőny és a tartozékok motorral való kompatibilitásával kapcsolatban forduljon a redőny gyártójához vagy a Somfy-hoz.

A felső vagy az alsó végállások beállítását kézi módban kell elvégezni.

A felső vagy az alsó végállásokat beállítását félautomata módban kell elvégezni.

2. lépés a:
A végállások beállítása / módosítása kézi üzemmódban

2. lépés b:
A végállások beállítása / módosítása félautomata üzemmódban

3. lépés: A távirányító mentése

HASZNÁLAT

A motor forgásiránya automatikusan be lesz állítva az első pár ciklus során. Az első mozgások során előfordulhat, hogy a ΔV utasítások megcserélődnek (ezek automatikusan be lesznek állítva anélkül, hogy a beállításukat el kellene végezni, maximum két végállástól végállásig tartó teljes ciklus után). 0,5 m² alatti (0,6 m x 0,7 m) redőny esetén, lásd a **Kérdések a S&SO-RS100 io-ról?** fejezetet.

1. lépés: Helyi Somfy io-homecontrol® távirányító előzetes memorizálása

- Kapcsolja vissza a feszültséget.
- Nyomja meg egyszerre röviden a **Λ** és **V** gombot:
→ A redőny egy oda-vissza mozgást végez: a távirányítót a motor előzetesen memorizálta.

A motor programozási üzemmódban marad ≈ 10 percen keresztül.



2. lépés (A): A végállások beállítása / módosítása kézi üzemmódban



Ez az eljárás csak a merev felfogatók és ütközők **nélküli** redőnyökre vonatkozik.

(i) A 3) ponttól, beállítási módban a redőny lassabban mozog az első másodpercekben.

- 1) Állítsa a redőnyt középmagasságba.
- 2) Nyomja le egyidejűleg a **Λ** és **V** gombot, ≈ 5 másodpercig**, amíg a redőny **egy oda-vissza mozgást** nem végez.

→ A motor beállítási üzemmódban van.

A motor beállítási üzemmódban marad ≈ 10 percen keresztül.

- 3) Állítsa a redőnyt a kívánt felső (vagy alsó) végállásba.
- 4) Nyomja le a **my** gombot, ≈ 2 másodpercen** keresztül, amíg a redőny **egy oda-vissza mozgást** nem végez.
→ Az első végállás beállítása érvényesítésre került.
- 5) Állítsa a redőnyt a kívánt alsó (vagy felső) végállásba.
- 6) Nyomja le a **my** gombot, ≈ 2 másodpercig**, amíg a redőny **két oda-vissza mozgást** nem végez.

→ A második végállás beállítása érvényesítésre került.

→ A végállások beállítása el van mentve.

→ A motor programozási módba lép ≈ 10 percig, ha nincs elmentve egy távirányító sem.

A végállások beállításának módosítási eljárása megegyezik a beállításával. A beállítások utólagos módosításához hajtva végre a 2. lépést **(A)**.

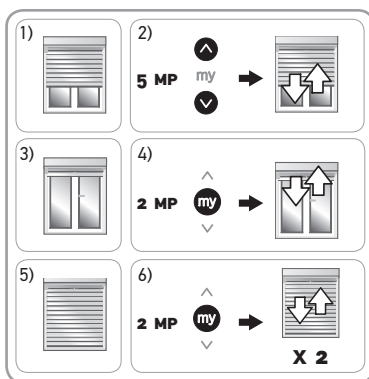

2. lépés (B): A végállások beállítása / módosítása félautomata üzemmódban

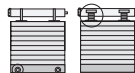

Ez az eljárás kizárólag a merev felfogatók **nélküli** és ütközőkkel **rendelkező** redőnyökre, valamint a merev felfogatókkal **rendelkező** és ütközők **nélküli** redőnyökre vonatkozik.

(i) A 3) ponttól, beállítási módban a redőny lassabban mozog az első másodpercekben.

- 1) Állítsa a redőnyt középmagasságba.
- 2) Nyomja le egyidejűleg a **Λ** és **V** gombot, ≈ 5 másodpercig**, amíg a redőny **egy oda-vissza mozgást** nem végez.

→ A motor beállítási üzemmódban van.

A motor beállítási üzemmódban marad ≈ 10 percen keresztül.

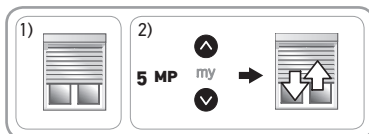

3) Működtesse a redőnyt és **hagyja automatikusan megállni** felső végállásban (ütközők esetén) vagy alsó végállásban (merev felfogatók esetén).

4) **Nyomja le a my gombot, ≈ 2 másodpercen** keresztül, amíg a redőny **egy oda-vissza mozgást** nem végez.
→ Az első végállás beállítása érvényesítésre került.

5) Állítsa a redőnyt a kívánt alsó végállásba (nincsenek merev felfogatók) vagy felső végállásba (nincsenek ütközők).

6) **Nyomja le a my gombot, ≈ 2 másodpercig**, amíg a redőny **két oda-vissza mozgást** nem végez.
→ A második végállás beállítása érvényesítésre került.
→ A végállások beállítása el van mentve.

→ A motor programozási módba lép ≈ 10 percig, ha nincs elmentve egy távirányító sem.

A végállások beállításának módosítási eljárása megegyezik a beállításával. A beállítások utólagos módosításához hajtsa végre a 2. lépést **b**.

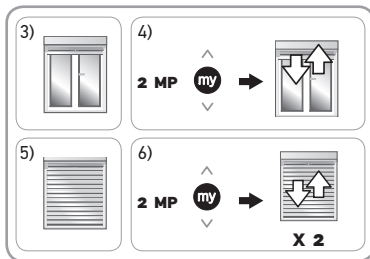

3. lépés: Helyi Somfy io-homecontrol® távirányító memorizálása

i Ha a motor kilépett a programozási üzemmódból, végezze el ismét az **1. lépést**, mielőtt elvégzi a **3. lépést**.

A motor programozási üzemmódban van:

- Nyomja le röviden a PROG gombot az elmenteni kívánt helyi Somfy io-homecontrol® távirányítón:
→ A redőny egy oda-vissza mozgást végez: a távirányító el lett mentve a motoros működtetőrendszerben.



i Egyes távirányítók ON/OFF gombbal vannak ellátva. A bekapcsolásukhoz nyomja meg az ON/OFF gombot a távirányító hátsó részén.

2.4. TIPPEK ÉS SZERELÉSI TANÁCSOK

2.4.1. Kérdése van az S&SO-RS100 io termékkel kapcsolatban?

Megfigyelések	Lehetséges okok	Megoldások
A redőny nem működik.	Helytelen a kábelezés.	Ellenőrizze a kábelezést, és szükség esetén módosítsa.
	A motor hővédelmi üzemmódban van. Az S&SO-RS100 io hővédelme több paramétert figyelembe vesz, és a védelem biztosítása érdekében kioldódhat anélkül, hogy a cső hőmérséklete megemelkedne.	Várjon néhány percet.
	Az io-homecontrol® távirányító eleme hamarosan lemerül.	Ellenőrizze az elem töltöttségét, és szükség esetén cserélje ki.
	A távirányító nem kompatibilis.	Forduljon a Somfy munkatársaihoz.
A redőny a A és V utasítások végrehajtása előtt 2 rövid elmozdulást végez és kis sebességgel működik.	Az alkalmazott io-homecontrol® távirányító nincs memorizálva a motorban.	Használja a már társított távirányítót vagy társítsa a motorhoz az adott távirányítót.
	A végállások manuális vagy félautomata üzemmódban történő beállítása megszakadt.	Ha kézi vagy félautomata üzemmódban történő beállításra van szükség: végezze el újra a beállítást (lásd 2. szakasz a) vagy 2. szakasz b). Ellenkező esetben mozgassa a redőnyt egyszer a felső végállásig, egyszer az alsó végállásig, hogy visszatérjen normál működési módba.

Megfigyelések	Lehetséges okok	Megoldások
A motor forgásirányának beállítása nem történik meg automatikusan.	Ez egy kis méretű, körülbelül 0,6 m x 0,7 m-es (kb. 0,5 m ²) redőny.	Állítsa a redőnyt alsó végállásba és emelje fel, kézzel kissé visszatartva (anélkül, hogy megállítaná) 5 másodpercen keresztül. Állítsa vissza alsó helyzetbe. A következő mozgás során a redőny megtalálja a forgásirányát.

2.4.2. A Smart Protect funkció kikapcsolása

A Smart Protect funkciót ki lehet kapcsolni a helyi Somfy io-homecontrol® távirányítóval. Az S&SO-RS100 io ekkor standard akadályérzékeléssel működik, garantálva a redőny védelmét.

i A kikapcsolása után a Smart Protect funkció nem kapcsolható vissza a helyi Somfy io-homecontrol® távirányítóval.

- 1) Állítsa a redőnyt középmagasságba.
- 2) Szakítsa meg a hálózati táplálást 2 másodpercre.
- 3) Kapcsolja vissza az tápfeszültséget.

4) Nyomja le egyidejűleg a my és V gombot, ≈ 5 másodpercig, amíg a redőny egy oda-vissza mozgást nem végez.

→ A Smart Protect funkció ki van kapcsolva.

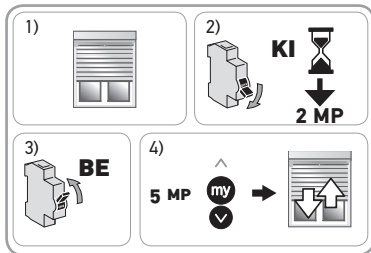

2.4.3. Elvesztett vagy sérült Somfy io-homecontrol® távirányító pótlása

h Az áramellátás kettős megszakítását csak az alaphelyzetbe állítandó berendezésen végezze el.

i Ezzel az műveletssorral az összes helyi io-homecontrol® távirányító törlődik, azonban az érzékelők, a beállított végállások és a kedvenc pozíció megmaradnak.

- 1) Állítsa a redőnyt középmagasságba.
- 2) Szakítsa meg a hálózati táplálást 2 másodpercre.
- 3) Kapcsolja vissza a tápfeszültséget 5 és 15 másodperc közötti időre.
- 4) Szakítsa meg a hálózati táplálást 2 másodpercre.
- 5) Kapcsolja vissza: a redőny néhány másodpercen keresztül mozog. (Ha a berendezés felső vagy alsó végállásban van, egy rövid Fel-Le mozgást végez.)
- 6) Nyomja meg az új io távirányító PROG gombját, amíg a redőny egy oda-vissza mozgást nem végez: az új távirányító el lesz mentve és minden egyéb távirányító törlődik.

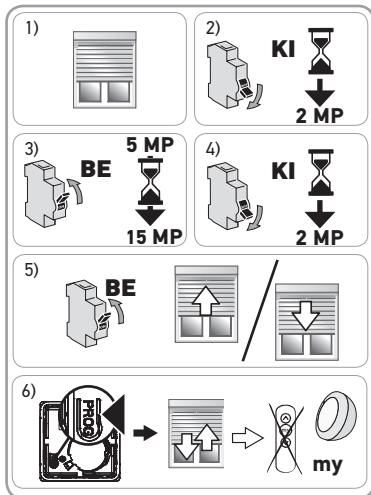

2.4.4. A végállások beállításának törlése: visszatérés alapértelmezett automatikus módba

- 1) Állítsa a redőnyt középmagasságba.
- 2) Nyomja le egyidejűleg a Λ és V gombot, ≈ 5 másodpercig, amíg a redőny egy oda-vissza mozgást nem végez.**

3) Nyomja le egyidejűleg a Λ, my és V gombot, ≈ 2 másodpercen keresztül, amíg a redőny egy oda-vissza mozgást nem végez:

→ A végállás beállításai törlődnek.

i Az elmentett távirányítók, érzékelők és kedvenc pozíció (my) megmaradnak.

- Hajtsa végre ismét az üzembe helyezést (lásd az **Üzembe helyezés** fejezetet).

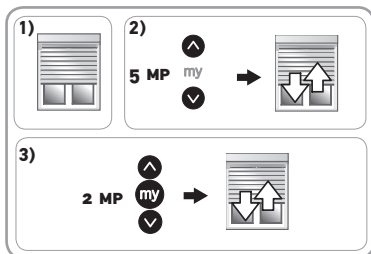

2.4.5. Gyári beállítás visszaállítása

 Az áramellátás kettős megszakítását csak az alaphelyzetbe állítandó berendezésen végezze el.

 Ezzel a gyári állapotba állítással az összes távirányító, érzékelő és beállított végállás törlődik, illetve a motor kedvenc pozíciója (my) visszaáll az alapértékre.

- 1) Állítsa a redőnyt középmagasságba.
 - 2) Szakítsa meg a hálózati táplálást 2 másodpercre.
 - 3) Kapcsolja vissza a tápfeszültséget 5 és 15 másodperc közötti időre.
 - 4) Szakítsa meg a hálózati táplálást 2 másodpercre.
 - 5) Kapcsolja vissza: a redőny néhány másodpercen keresztül mozog.
 - 6) Nyomja meg a helyi Somfy io-homecontrol® távirányító PROG gombját, és tartsa lenyomva **≈ 7 másodpercen keresztül**, amíg a redőny **két oda-vissza mozgást** nem végez:
 - A motor visszaállt a gyári beállításokra.
- Hajtsa végre ismét az üzembe helyezést (lásd az **Üzembe helyezés** fejezetet).

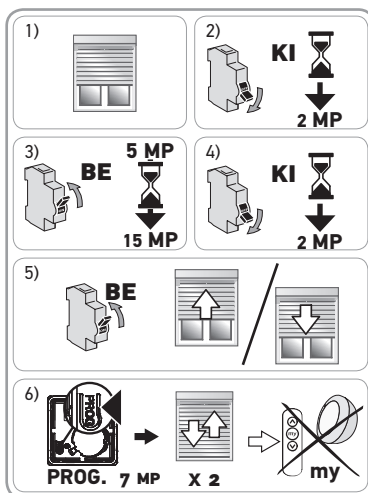

3. HASZNÁLAT ÉS KARBANTARTÁS

Ez a motor nem igényel karbantartást.

Ha egy io-homecontrol® távirányító sincs memorizálva: forduljon lakások motorizálásában és automatizálásában jártas szakemberhez.

3.1. FEL ÉS LE GOMBOK

A **Λ** vagy **V** gomb **rövid** megnyomása esetén a redőny teljesen felemelkedik vagy leereszkedik.

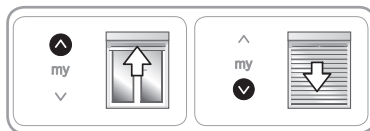

3.2. STOP FUNKCIÓ

A redőny mozgásban van.

- Nyomja meg röviden a **my** gombot: a redőny automatikusan megáll.

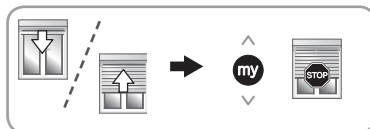

3.3. KEDVENC POZÍCIÓ (my)

Az S&S0-RS100 io berendezésben alapértelmezett beállításként memorizálva van egy, a felső és az alsó végállástól eltérő közbeneső helyzet („kedvenc pozíció (my)").

- Végezzen 2 teljes ciklust a **Λ** vagy **V** gombbal a redőny alsó vagy felső végállásáig, a kedvenc pozíciót aktiválása érdekében.

i A kedvenc pozíció (my) módosításához vagy törléséhez lásd a **További beállítások** fejezetet.

A kedvenc pozíció (my) használatához:

- Nyomja meg röviden a **my** gombot: a redőny mozogni kezd és megáll a kedvenc pozícióban (my).

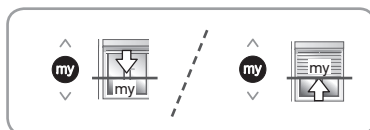

3.4. MŰKÖDÉS Somfy io-homecontrol® (SUNIS WireFree™ io TÍPUSÚ) FÉNYÉRZÉKELŐVEL

Lásd a vonatkozó útmutatót.

3.5. INFORMÁCIÓK VISSZAKÜLDÉSE

A S&S0-RS100 io minden utasítás után elküld egy üzenetet. Ezt az információt az io-homecontrol® kétirányú távirányítók dolgozzák fel.

3.6. TOVÁBBI BEÁLLÍTÁSOK

3.6.1. A kedvenc pozíció (my) módosítása

- 1) Állítsa a redőnyt a kívánt kedvenc pozícióba (my).
- 2) Nyomja le a **my** gombot ≈ **5 másodpercen** keresztül, amíg a redőny egy oda-vissza mozgást nem végez: a kívánt kedvenc pozíció (my) el lesz mentve.

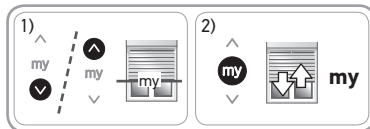

3.6.2. Kedvenc pozíció (my) törlése

- 1) Nyomja meg a **my** gombot: a redőny mozogni kezd és megáll a kedvenc pozícióban (my).
- 2) Nyomja meg ismét a **my** gombot a redőny elmozdulásáig: a kedvenc pozíció (my) törlődik.

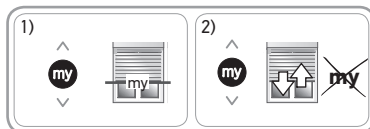

3.6.3. Somfy io-homecontrol® távirányítók és érzékelők hozzáadása/törlése

Lásd a vonatkozó útmutatót.

3.7. TIPPEK ÉS HASZNÁLATI TANÁCSOK

3.7.1. Kérdése van az S&SO-RS100 io termékkel kapcsolatban?

Megfigyelések	Lehetséges okok	Megoldások
A redőny nem működik.	Az io-homecontrol® távirányító eleme hamarosan lemerül.	Ellenőrizze az elem töltöttségét, és szükség esetén cserélje ki. Lásd a távirányító útmutatóját.
	A motor fagyvédelmi üzemmódban van.	Várja meg, hogy a hőmérséklet ismét lehetővé tegye a redőny mozgását.
	A motor hővédelmi üzemmódban van. Az S&SO-RS100 io hővédelme több paramétert figyelembe vesz, és a védelem biztosítása érdekében kioldódhat anélkül, hogy a cső hőmérséklete megemelkedne.	Várjon néhány percet.
A redőny többé-kevésbé gyorsan érzékeli az akadályokat.	A Smart Protect funkció automatikusan beállítja az akadályérzékelés érzékenységét, hogy ne idézzen elő nemkívánatos leállást (pl.: enyhe súrlódás a sínekben).	Normális viselkedés. A Smart Protect funkció be van kapcsolva.

Ha a redőny továbbra sem működik, kérje a lakások motorizálásában és automatizálásában jártas szakember segítségét.

3.7.2. Akadályérzékelés leengedéskor és Smart Protect

Az akadályok automatikus érzékelése biztosítja a redőnyszerkezet védelmét és az akadályok kiszabadítását.

Az intelligens és auto-adaptív Smart Protect funkció révén az S&SO-RS100 io automatikusan kiválasztja az akadályérzékelés redőnynek leginkább megfelelő érzékenységét. Ez a funkció lehetővé teszi a motoros működtetésű redőny számára, hogy a teljes élettartama során adaptálja a viselkedését, figyelembe véve a telepítését, a környezetét, valamint az elöregedését.

Az első 9 ciklus során a Smart Protect funkció megtanulja a környezetét: a redőny védelmét standard érzékelési érzékenységgel biztosítja. Ezután meg lesz határozva a legmegfelelőbb érzékenység, amely folyamatosan felül lesz vizsgálva.

- Ha a redőnyszerkezet a leengedés során akadályba ütközik, az akadály helyzetétől függően:
 - A redőny automatikusan megáll.
 - Vagy megáll és automatikusan felemelkedik.

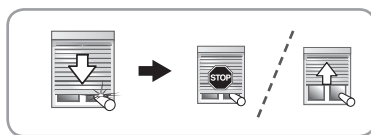

- ⓘ Ha a rendszer akadályt érzékel egy automatikus utasítást követően (egy óra, egy érzékelő vagy a TaHoma által indítva), a leengedési utasítás automatikusan meg lesz ismételve. Ha az akadály ismét érzékelhető, a redőny megáll és automatikusan felemelkedik.



3.7.3. Fagyás elleni védelem felemeléskor

- Ha az S&SO-RS100 io ellenállást érzékel, a redőnyszerkezet védelmének biztosítása érdekében automatikusan megáll: a redőny kiindulási helyzetben marad.

3.7.4. Elveszett vagy sérült Somfy io-homecontrol® távirányító pótlása

Az elveszett vagy sérült io-homecontrol® távirányító pótlása érdekében forduljon lakások motorizálásában és automatizálásában jártas szakemberhez.

4. MŰSZAKI ADATOK

Rádiófrekvencia	868-870 MHz kétirányú, háromsávós io-homecontrol®.
Alkalmazott frekvenciasávok és maximális teljesítmény	868,000 MHz - 868,600 MHz p.a.r. <25 mW 868,700 MHz - 869,200 MHz p.a.r. <25 mW 869,700 MHz - 870,000 MHz p.a.r. <25 mW
Megtáplálás	230 V ~ 50 Hz
Működési hőmérséklet	- 25°C és + 60 °C között
Védettségi osztály	IP 44
A társított távirányítók  és érzékelők maximális száma	9
Biztonsági szint	II. osztály 



A SOMFY ACTIVITES SA, F-74300 CLUSES, mint gyártó kijelenti, hogy a jelen utasításokban bemutatott csőmotor, amelynek megjelölés szerinti tápfeszültsége 230 V-50 Hz, a jelen utasításokban leírtak szerint történő használat esetén megfelel a hatályos Európai Irányelvek fő követelményeinek, különös tekintettel a gépekről szóló **2006/42/EK**, illetve a rádióberendezésekről és a távközlő végberendezésekről szóló **2014/53/EK** irányelvre.

Az EU megfelelőségi nyilatkozat teljes szövege elérhető a www.somfy.com/ce oldalon.

Antoine Crézé, jóváhagyási felelős, a tevékenység igazgatója nevében eljárva, Cluses, 2017. 11.

VERSIUNE TRADUSĂ

Aceste instrucțiuni se aplică la toate versiunile de motorizare S&SO-RS100 io disponibile în catalogul curent.

CUPRINS

1. Informații prealabile	62	3. Utilizare și întreținere	70
1.1. Domeniul de aplicare	62	3.1. Tastele Săgeată în sus și Săgeată în jos	70
1.2. Responsabilitate	62	3.2. Funcția STOP	70
2. Instalarea	63	3.3. Poziția favorită (my)	70
2.1. Montare	63	3.4. Funcționarea cu un senzor solar io-homecontrol® Somfy (de tip Sunis WireFree™ io)	70
2.2. Cablarea	64	3.5. Revenire informații	70
2.3. Punerea în funcțiune	64	3.6. Setări suplimentare	70
2.4. Sfaturi și recomandări de instalare	67	3.7. Sfaturi și recomandări de utilizare	71
		4. Date tehnice	72

Motorizarea S&SO-RS100 io reprezintă o motorizare de nouă generație, concepută pentru a spori confortul și siguranța utilizatorului și pentru a facilita munca instalatorului printr-o adaptare totală a motorizării la rulouri (motorizare implicită Plug&Play, pentru care setările trebuie adaptate în funcție de nivelul de echipare al ruloului).

Această motorizare prezintă funcții inovatoare prin intermediul noii tehnologii **SMS (Smart Motion System)**, accesibile prin unealta de instalare io-homecontrol® Set&Go io. Aceste funcții sunt accesibile și prin punctul de comandă Smooove RS100 io, dezvoltat exclusiv pentru motoarele care utilizează tehnologia **SMS**.

1. INFORMAȚII PREALABILE

1.1. DOMENIUL DE APLICARE

Motorizările S&SO-RS100 sunt concepute pentru a motoriza toate tipurile de rulouri.

Instalatorul, specialist în motorizarea și automatizarea locuinței, trebuie să se asigure că, după instalare, produsul motorizat respectă standardele în vigoare din țara unde este pus în funcțiune și mai ales standardul referitor la rulouri EN13659.

1.2. RESPONSABILITATE

Vă rugăm să citiți cu atenție acest ghid înainte de a instala și utiliza această motorizare. Pe lângă instrucțiunile prezentate în acest ghid, respectați și sfaturile detaliate din documentul atașat **Măsuri de siguranță**.

Motorizarea trebuie instalată de către un specialist în motorizarea și automatizarea locuinței, conform instrucțiunilor Somfy și reglementărilor aplicabile în țara în care este pusă în funcțiune.

Orice utilizare a motorizării în afara domeniului de aplicare prezentat mai sus este interzisă. Această utilizare, precum și orice nerespectare a instrucțiunilor prezentate în acest ghid și în documentul atașat **Măsuri de siguranță**, exonerează Somfy de orice răspundere și va anula orice garanție.

Instalatorul trebuie să își informeze clienții cu privire la condițiile de utilizare și de întreținere ale motorizării și trebuie să le transmită instrucțiunile de utilizare și de întreținere, precum și documentul atașat **Măsuri de siguranță**, după instalarea motorizării. Orice operație a Serviciului post-vânzare asupra motorizării necesită intervenția unui instalator profesionist, specializat în motorizarea și automatizarea locuințelor.

Dacă apar anumite incertitudini în timpul instalării motorizării sau dacă doriți informații suplimentare, consultați un reprezentant Somfy sau vizitați site-ul web www.somfy.com.



Avertizare de siguranță!



Atenție!





Informații

▲ Tastă „Săgeată în sus”

▼ Tastă „Săgeată în jos”

2. INSTALAREA

-  Măsurile care trebuie **neapărat respectate** de instalatorul profesionist, specializat în motorizarea și automatizarea locuințelor, la instalarea motorizării S&SO-RS100 io.
-  Nu permiteți niciodată ca motorul să cadă, să fie lovit ori găurit sau să fie cufundat într-un lichid.
-  Instalați un punct de comandă individual pentru fiecare motorizare.

2.1. MONTARE

2.1.1. Pregătirea motorizării

- 1) Montați accesoriile necesare introducerii motorizării în tubul de înfășurare:
 - Fie antrenorul (a) pe motorizare.
 - Fie adaptorul (b) și antrenorul (c) pe motorizare.
- 2) Măsurați lungimea (L1) dintre marginea interioară a capului motorizării și extremitatea roțiței.

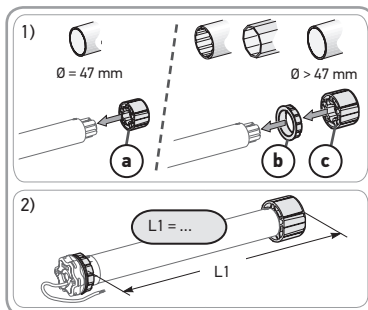

2.1.2. Pregătirea tubului

- 1) Tăiați tubul de înfășurare la lungimea dorită în funcție de produsul care trebuie motorizat.
- 2) Debavurați tubul de înfășurare și eliminați toate așchiile.
- 3) Pentru tuburile de înfășurare netede pe interior, tăiați o bucată conform dimensiunilor următoare:
 - (d) = 4 mm; (e) = 28 mm.

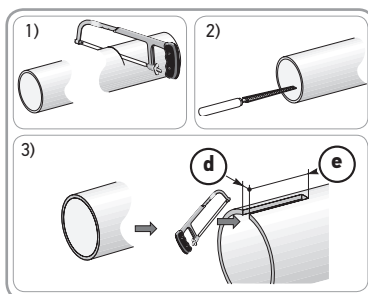

2.1.3. Asamblarea motorizării - tub

- 1) Glisați motorizarea în tubul de înfășurare. Pentru tuburile de înfășurare netede pe interior, poziționați bucata tăiată pe partea proeminentă a adaptorului.
 - 2) Roțița trebuie blocată în linie dreaptă în interiorul tubului de înfășurare:
 - Fie fixând tubul de înfășurare pe antrenor cu ajutorul a 4 șuruburi Parker cu Ø 5 mm sau a 4 nituri pop din oțel cu Ø 4,8 mm, amplasate între 5 mm și 15 mm față de marginea exterioară a roțiței, indiferent de tubul de înfășurare.
-  Șuruburile sau niturile pop nu trebuie fixate pe motorizare, ci numai pe antrenor.
- Fie prin utilizarea unei blocări de roată pentru tuburile care nu sunt netede.

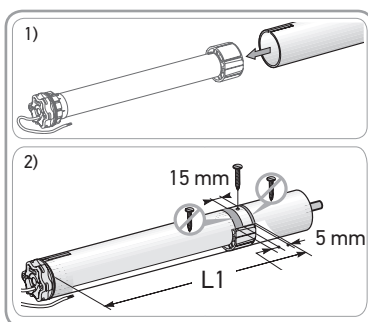

2.1.4. Montarea ansamblului tub - motorizare

1) Montați și fixați ansamblul tub-motorizare pe suportul de capăt (f) și pe suportul motorizării (g):

Asigurați-vă că ansamblul tub-motorizare este blocat pe suportul de capăt. Această operație nu permite ca ansamblul tub-motorizare să iasă din fixarea suportului de capăt.

2) În funcție de tipul de suport, fixați adaptorul de siguranță (h).

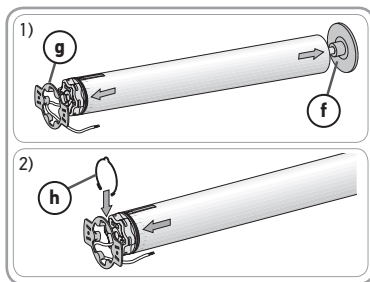

2.2. CABLAREA

Respectați Standardul NF C 15-100 pentru instalațiile electrice.

Cablurile care traversează un perete metalic trebuie să fie protejate și izolate prin manșon sau cămașă.

Asigurați cablurile pentru a evita orice contact cu o piesă în mișcare.

Dacă motorizarea este utilizată în exterior, iar cablul de alimentare este de tip H05-VVF, atunci instalați cablul într-o conductă rezistentă la raze UV, de exemplu un canal de cabluri.

Cablul de la S&SO-RS100 io este demontabil. În caz de deteriorare, înlocuiți-l cu un cablu identic.

Lăsați accesibil cablul de alimentare al motorizării: trebuie să poată fi înlocuit cu ușurință.

Faceți întotdeauna o buclă la cablul de alimentare pentru a evita pătrunderea apei în motorizare!

S&SO-RS100 io este o motorizare de Clasa II și nu prezintă fir de împământare.

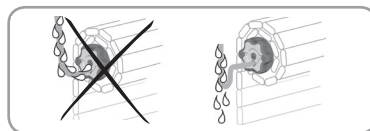

- Oprii alimentarea de la rețea.
- Conectați motorizarea conform informațiilor din tabelul de mai jos:

	Cablu	230 V ~ 50 Hz
N	Albastru	Neutru
L	Maro	Fază

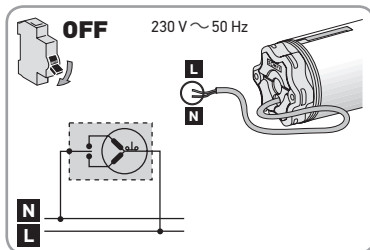

2.3. PUNEREA ÎN FUNCȚIUNE

Acest ghid de utilizare prezintă punerea în funcțiune prin intermediul unui punct de comandă local io-homecontrol® Somfy, de tip Smooove io.

Identificarea etapelor de efectuat

Setarea pozițiilor limită depinde de tipul de rulouri:

Etapa 1: Preînregistrarea punctului de comandă

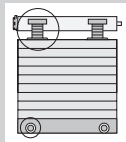

Pentru un rulou **cu** legături rigide și **cu** opritoare = Funcționare Plug&Play

Nu există setări de efectuat: pozițiile limită se reglează automat.

 Verificați rezistența ruloului și a dotărilor sale.

 Pentru informații despre compatibilitatea motorizării cu ruloul și accesoriile, luați legătura cu producătorul ruloului sau cu Somfy.

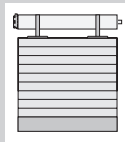

Pentru un rulou **fără** legături rigide și **fără** opritoare

Pozițiile limită superioară sau inferioară trebuie să fie reglate în modul manual.



Etapa 2 a:
Setarea / Setarea din nou a pozițiilor limită în modul manual

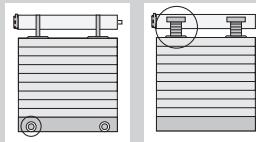

Pentru un rulou **fără** legături rigide și **cu** opritoare sau **cu** legături rigide și **fără** opritoare

Pozițiile limită superioară sau inferioară trebuie să fie reglate în modul semiautomat.



Etapa 2 b:
Setarea / setarea din nou a pozițiilor limită în modul semiautomat

Etapa 3: Înregistrarea punctului de comandă

UTILIZARE

 **Sensul de rotație al motorizării se reglează automat pe parcursul primelor cicluri.** În timpul primelor mișcări, este posibilă inversarea comenzilor **M/V** (acestea se reglează automat fără a fi necesare setări, după maximum 2 cicluri complete, de la un opritor la altul). Pentru un rulou mai mic de 0,5 m² (0,6 m x 0,7 m), vezi capitolul **Aveți întrebări despre S&SO-RS100 io?**

Etapa 1: Preînregistrarea punctului de comandă local io-homecontrol® Somfy

- Reporniți alimentarea.
- Apăsați scurt și concomitent pe **Λ** și **V**:
→ Ruloul efectuează o mișcare înainte-înapoi: acest punct de comandă este preînregistrat în motorizare.

Motorizarea este în modul programare timp de ≈ 10 min.



Etapa 2 **a**: Setarea / Setarea din nou a pozițiilor limită în modul manual



Această procedură vizează exclusiv rulourile **fără** legături rigide și **fără** opritoare.

i Pornind de la 3), în modul setare, mișcarea ruloului este mai lentă pe parcursul primelor secunde.

- 1) Poziționați ruloul la jumătatea înălțimii.
- 2) **Apăsați concomitent pe Λ și V**, timp de ≈ 5 s, până la efectuarea unei mișcări înainte-înapoi a ruloului.
→ Motorizarea se află în modul setare.
Motorizarea rămâne în modul setare timp de ≈ 10 min.
- 3) Poziționați ruloul în poziția limită superioară (sau inferioară) dorită.
- 4) **Apăsați pe my**, timp de ≈ 2 s, până la efectuarea unei mișcări înainte-înapoi a ruloului.
→ Setarea primei poziții limită este validată.
- 5) Poziționați ruloul în poziția limită inferioară (sau superioară) dorită.
- 6) **Apăsați pe my**, timp de ≈ 2 s, până la efectuarea a două mișcări înainte-înapoi ale ruloului.
→ Setarea celei de-a doua poziții limită este validată.
→ Setarea pozițiilor limită este înregistrată.
→ Motorizarea trece în modul programare timp de ≈ 10 min dacă nu este înregistrat niciun punct de comandă.

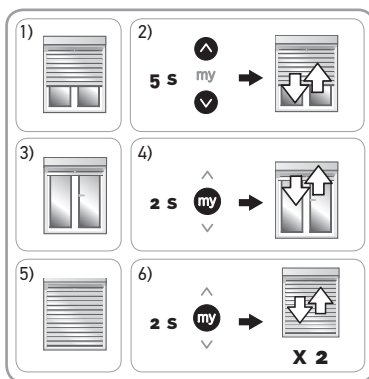

Procedura de modificare a setării pozițiilor limită este aceeași cu cea a setării. Pentru a modifica ulterior setările, efectuați încă o dată etapa 2 **a**.

Etapa 2 **b**: Setarea / Setarea din nou a pozițiilor limită în modul semiautomat



Această procedură vizează exclusiv rulourile **fără** legături rigide și **cu** opritoare și rulourile **cu** legături rigide și **fără** opritoare.

i Pornind de la 3), în modul setare, mișcarea ruloului este mai lentă pe parcursul primelor secunde.

- 1) Poziționați ruloul la jumătatea înălțimii.
- 2) **Apăsați concomitent pe Λ și V**, timp de ≈ 5 s, până la efectuarea unei mișcări înainte-înapoi a ruloului.
→ Motorizarea se află în modul setare.
Motorizarea rămâne în modul setare timp de ≈ 10 min.

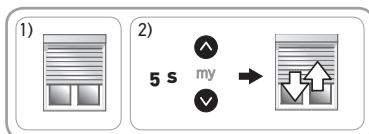

3) Acționați ruloul și **lăsați-l să se oprească automat** în poziția limită superioară (dacă sunt prezente opritoare) sau inferioară (dacă sunt prezente legături rigide).

4) **Apăsați pe my**, timp de **≈ 2 s, până la efectuarea unei mișcări înainte-înapoi** a ruloului.

→ Setarea primei poziții limită este validată.

5) Poziționați ruloul în poziția limită inferioară (fără legături rigide) sau superioară (fără opritoare) dorită.

6) **Apăsați pe my**, timp de **≈ 2 s, până la efectuarea a două mișcări înainte-înapoi** ale ruloului.

→ Setarea celei de-a doua poziții limită este validată.

→ Setarea pozițiilor limită este înregistrată.

→ Motorizarea trece în modul programare timp de **≈ 10 min** dacă nu este înregistrat niciun punct de comandă.

Procedura de modificare a setării pozițiilor limită este aceeași cu cea a setării. Pentru a modifica ulterior setările, efectuați încă o dată etapa 2 **b**.

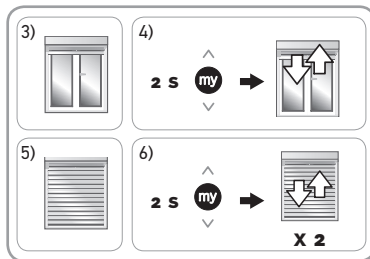

Etapa 3: Înregistrarea punctului de comandă local io-homecontrol® Somfy

i Dacă motorizarea nu mai este în modul programare, parcurgeți din nou **Etapa 1**, înainte de a efectua **Etapa 3**.

Motorizarea se află în modul programare:

- Apăsați scurt butonul PROG al punctului de comandă local io-homecontrol® Somfy de înregistrat:

→ Ruloul efectuează o mișcare înainte-înapoi: acest punct de comandă este înregistrat în motorizare.



i Anumite puncte de comandă sunt prevăzute cu buton ON/OFF. Pentru a le activa, apăsați butonul ON/OFF din spatele punctului de comandă.

2.4. SFATURI ȘI RECOMANDĂRI DE INSTALARE

2.4.1. Aveți întrebări despre S&SO-RS100 io?

Probleme constatate	Cauze posibile	Soluții
Ruloul nu funcționează.	Cablarea este incorectă.	Verificați cablarea și, dacă e necesar, modificați-o.
	Motorizarea se află în modul protecție termică. Protecția termică a S&SO-RS100 io ia în considerare mai mulți parametri și se poate astfel declanșa pentru a-l proteja fără ca, prin aceasta, să crească temperatura din tub.	Așteptați câteva minute.
	Nivelul bateriei punctului de comandă io-homecontrol® este scăzut.	Verificați dacă bateria este slabă și înlocuiți dacă este necesar.
	Punctul de comandă nu este compatibil.	Luați legătura cu un reprezentant Somfy.
Ruloul efectuează 2 mișcări scurte înainte de a executa comenzile A și V și funcționează la viteză lentă.	Setarea pozițiilor limită în modul manual sau semiautomat a fost întreruptă.	În cazul în care este necesară o setare în modul manual sau semiautomat: executați din nou setarea (vezi Etapa 2 a sau Etapa 2 b). În caz contrar, apăsați ruloul o dată în poziția limită superioară, o dată în poziția limită inferioară pentru a reveni în modul de funcționare normal.

Probleme constatate	Cauze posibile	Soluții
Sensul de rotație al motorizării nu se reglează automat.	Acesta este un rulou mic, de aproximativ 0,6 m x 0,7 m (circa 0,5 m ²).	Poziționați ruloul în poziție limită inferioară, ridicați-l, ținându-l ușor cu mâna (fără a-l opri) timp de 5 s. Aduceți-l din nou în poziție inferioară. La mișcarea următoare, ruloul își va fi găsit sensul de rotație.

2.4.2. Dezactivarea funcției Smart Protect

Funcția Smart Protect poate fi dezactivată de la punctul de comandă local io-homecontrol® Somfy. S&SO-RS100 io funcționează în acest caz cu o detectare de obstacole standard care garantează protecția ruloului.

i După dezactivare, funcția Smart Protect nu poate fi reactivată de la punctul de comandă local io-homecontrol®.

- 1) Poziționați ruloul la jumătatea înălțimii.
- 2) Întrerupeți alimentarea de la rețea timp de 2 secunde.
- 3) Porniți din nou alimentarea de la rețea.
- 4) **Apăsați concomitent pe my și V**, timp de ≈ 5 s, până la efectuarea unei mișcări înainte-înapoi a ruloului.
→ Funcția Smart Protect este dezactivată.

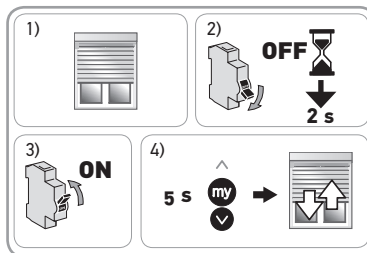

2.4.3. Înlocuirea unui punct de comandă io-homecontrol® Somfy pierdut sau deteriorat

Hand icon Aplicați dubla întrerupere a alimentării cu energie numai pentru produsul final care urmează să fie resetat.

i Această resetare șterge toate punctele de comandă locale io-homecontrol®, însă nu șterge senzorii, setările pozițiilor limită și poziția favorită.

- 1) Poziționați ruloul la jumătatea înălțimii.
- 2) Întrerupeți alimentarea de la rețea timp de 2 secunde.
- 3) Porniți din nou alimentarea de la rețea timp de 5-15 secunde.
- 4) Întrerupeți alimentarea de la rețea timp de 2 secunde.
- 5) Reporniți alimentarea de la rețea: ruloul se mișcă timp de câteva secunde. (Dacă produsul final se află în poziția limită superioară sau inferioară, acesta va efectua o mișcare scurtă înainte-înapoi).
- 6) Apăsați butonul PROG de la noul punct de comandă io până la efectuarea unei mișcări înainte-înapoi a ruloului: noul punct de comandă este înregistrat și toate celelalte puncte de comandă io sunt șterse.

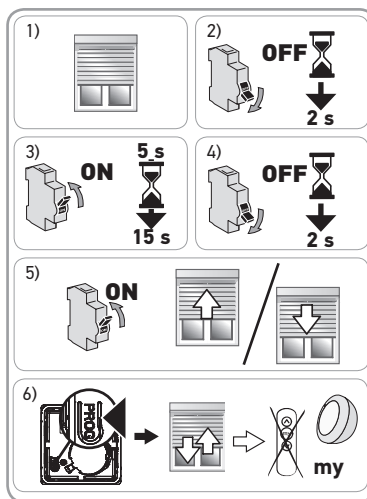

2.4.4. Ștergerea setării pozițiilor limită: revenire în modul automat în mod implicit

- 1) Poziționați ruloul la jumătatea înălțimii.
- 2) **Apăsați concomitent pe Λ și V**, timp de ≈ 5 s, până la efectuarea unei mișcări înainte-înapoi a ruloului.
- 3) **Apăsați concomitent pe Λ, my și V**, timp de ≈ 2 s, până la efectuarea unei mișcări înainte-înapoi a ruloului:
→ Setările poziției limită sunt șterse.

i Punctele de comandă, senzorii și poziția favorită (my) rămân înregistrate.

- Reluați punerea în funcțiune (vezi capitolul *Punere în funcțiune*).

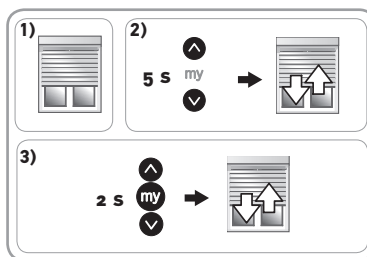

2.4.5. Revenirea la configurația inițială

 Aplicați dubla întrerupere a alimentării cu energie numai pentru produsul final care urmează să fie resetat.

 Această resetare șterge toate punctele de comandă, toți senzorii, toate setările poziției limită și reinițializează poziția favorită (my) a motorizării.

- 1) Poziționați ruloul la jumătatea înălțimii.
 - 2) Întrerupeți alimentarea de la rețea timp de 2 secunde.
 - 3) Porniți din nou alimentarea de la rețea timp de 5-15 secunde.
 - 4) Întrerupeți alimentarea de la rețea timp de 2 secunde.
 - 5) Reporniți alimentarea de la rețea: ruloul se mișcă timp de câteva secunde.
 - 6) Apăsăți butonul PROG al punctului de comandă local io-homecontrol® Somfy **timp de ≈ 7 s, până la efectuarea a două mișcări înainte și înapoi** a ruloului:
→ Motorizarea este reinițializată în configurația originală.
- Reluați punerea în funcțiune (vezi capitolul *Punere în funcțiune*).

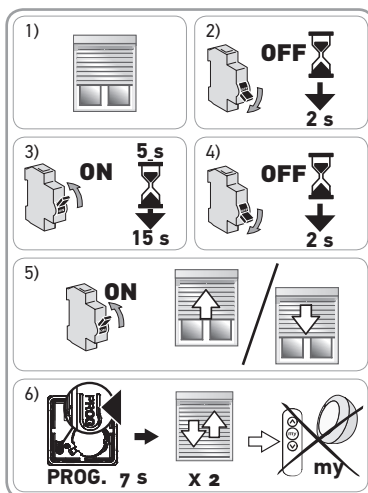

3. UTILIZARE ȘI ÎNTREȚINERE

Această motorizare nu necesită intervenții de întreținere.

Dacă nu este înregistrat niciun punct de comandă io-homecontrol®: luați legătura cu un instalator profesionist, specializat în motorizarea și automatizarea locuințelor.

3.1. TASTELE SĂGEATĂ ÎN SUS ȘI SĂGEATĂ ÎN JOS

O apăsare **scurtă** a tastelor **Λ** sau **V** determină urcarea sau coborârea completă a ruloului.



3.2. FUNCȚIA STOP

Ruloul se mișcă.

- Apăsăți scurt pe **my**: ruloul se oprește automat.



3.3. POZIȚIA FAVORITĂ (my)

O poziție intermediară denumită „poziția favorită (my)”, diferită de poziția superioară și poziția inferioară, este înregistrată în mod implicit în S&SO-RS100 io.

- Efectuați două cicluri complete de **Λ** sau **V** până în pozițiile limită superioară și inferioară ale ruloului pentru a activa poziția favorită.

i Pentru a modifica sau a șterge poziția favorită (my), vezi capitolul **Setări suplimentare**.

Pentru a utiliza poziția favorită (my):

- Apăsăți scurt pe **my**: ruloul începe să se miște și se oprește în poziția favorită (my).

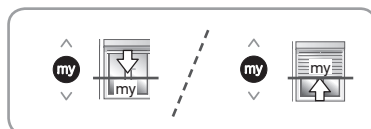

3.4. FUNCȚIONAREA CU UN SENZOR SOLAR io-homecontrol® Somfy (DE TIP SUNIS WireFree™ io)

Consultați ghidul de utilizare corespunzător.

3.5. REVENIRE INFORMAȚII

După fiecare comandă, S&SO-RS100 io trimite un mesaj. Această informație este procesată de punctele de comandă bidirecționale io-homecontrol®.

3.6. SETĂRI SUPLIMENTARE

3.6.1. Modificarea poziției favorite (my)

- 1) Poziționați ruloul în poziția favorită (my) dorită.
- 2) Apăsăți pe **my**, timp de **~ 5 s**, până la efectuarea unei mișcări înainte-înapoi a ruloului: poziția favorită (my) dorită este înregistrată.

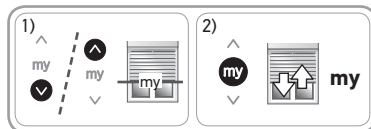

3.6.2. Ștergerea poziției favorite (my)

- 1) Apăsăți pe **my**: ruloul începe să se miște și se oprește în poziția favorită (my).
- 2) Apăsăți din nou pe **my** până la mișcarea ruloului: poziția favorită (my) este ștersă.

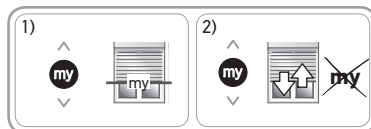

3.6.3. Adăugarea/Ștergerea punctelor de comandă și a senzorilor io-homecontrol® Somfy

Consultați ghidul de utilizare corespunzător.

3.7. SFATURI ȘI RECOMANDĂRI DE UTILIZARE

3.7.1. Aveți întrebări despre S&SO-RS100 io?

Probleme constatate	Cauze posibile	Soluții
Ruloul nu funcționează.	Nivelul bateriei punctului de comandă io-homecontrol® este scăzut.	Verificați dacă bateria este slabă și înlocuiți dacă este necesar. Consultați ghidul de utilizare al punctului de comandă
	Motorizarea este în modul protecție împotriva înghețului.	Așteptați ca temperatura să permită din nou mișcarea ruloului.
	Motorizarea se află în modul protecție termică. Protecția termică a S&SO-RS100 io ia în considerare mai mulți parametri și se poate astfel declanșa pentru a-l proteja fără ca, prin aceasta, să crească temperatura din tub.	Așteptați câteva minute.
Ruloul detectează mai mult sau mai puțin rapid obstacolele.	Funcția Smart Protect adaptează automat sensibilitatea de detectare a obstacolelor pentru a nu provoca o oprire accidentală (ex.: frecare ușoară în culise).	Comportament normal. Funcția Smart Protect este activată.

Dacă ruloul tot nu funcționează, consultați un instalator profesionist, specializat în motorizarea și automatizarea locuințelor.

3.7.2. Detectarea obstacolelor la coborâre și Smart Protect

Detectarea automată a obstacolelor permite protejarea plăcii pivotante a ruloului și înlăturarea obstacolelor.

Datorită funcției inteligente și autoadaptive Smart Protect, S&SO-RS100 io selectează în mod automat sensibilitatea de detectare a obstacolelor cea mai adaptată la rulou. Această funcție permite ruloului motorizat să își adapteze comportamentul de-a lungul vieții sale luând în considerare instalarea, mediul și vechimea sa.

În timpul primelor 9 cicluri, funcția Smart Protect își învață mediul: protecția ruloului este asigurată printr-o sensibilitate de detectare standard. Apoi, sensibilitatea cea mai adecvată este definită și reevaluată în permanență.

- Dacă placa pivotantă a ruloului întâlnește un obstacol în timpul coborârii, în funcție de poziția obstacolului:
 - Fie ruloul se oprește automat.
 - Fie se oprește și urcă din nou automat.

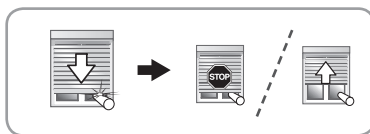

- ⓘ Dacă este detectat un obstacol în urma unei comenzi automate (lansate de un ceas, un senzor sau TaHoma), comanda de coborâre este reînnoită automat. Dacă obstacolul este din nou detectat, ruloul se oprește și urcă automat.



3.7.3. Protecție împotriva înghețului la urcare

- Dacă S&SO-RS100 io depistează o rezistență, se oprește automat pentru a proteja placa pivotantă a ruloului: ruloul rămâne în poziția inițială.

3.7.4. Înlocuirea unui punct de comandă io-homecontrol® Somfy pierdut sau deteriorat

Pentru a înlocui un punct de comandă io-homecontrol® pierdut sau deteriorat, luați legătura cu un instalator profesionist, specializat în motorizarea și automatizarea locuințelor.

4. DATE TEHNICE

Frecvență radio	868-870 MHz io homecontrol® bidirecțional cu trei benzi.
Benzi de frecvență și putere maximă utilizate	868,000 MHz - 868,600 MHz p.a.r. <25 mW 868,700 MHz - 869,200 MHz p.a.r. <25 mW 869,700 MHz - 870,000 MHz p.a.r. <25 mW
Alimentare	230 V ~ 50 Hz
Temperatură de funcționare	Între - 25°C și + 60°C
Clasă de protecție	IP 44
Număr maxim de puncte de comandă  și senzori asociați	9
Clasa de siguranță	Clasa II 

 Prin prezenta, SOMFY ACTIVITES SA, F-74300 CLUSES, în calitate de producător, declară că motorizarea la care se referă aceste instrucțiuni, marcată pentru a fi alimentată cu 230 V-50 Hz și utilizată conform instrucțiunilor de față, este conformă cerințelor esențiale ale Directivelor Europene aplicabile și în special Directivei Mașini **2006/42/CE** și Directivei privind echipamentele radio **2014/53/UE**.

Textul complet al Declarației de conformitate UE este disponibil pe www.somfy.com/ce.

Antoine Crézé, responsabil de omologări, în numele directorului executiv, Cluses, 11/2017.

PŘELOŽENÁ VERZE

Tento návod platí pro všechny pohony S&SO-RS100, jejichž varianty jsou dostupné podle platného katalogu.

OBSAH

1. Úvodní informace	74	3. Používání a údržba	82
1.1. Oblast použití	74	3.1. Tlačítka nahoru a Dolů	82
1.2. Odpovědnost	74	3.2. Povel STOP	82
2. Instalace	75	3.3. Mezipoloha (my)	82
2.1. Montáž	75	3.4. Provoz se slunečním čidlem io-homecontrol® Somfy (typ Sunis WireFree™ io)	82
2.2. Elektrické zapojení	76	3.5. Zpětná vazba	82
2.3. Uvedení do provozu	76	3.6. Další nastavení	82
2.4. Tipy a doporučení k instalaci	79	3.7. Tipy a doporučení k použití	83
		4. Technické údaje	84

Pohon S&SO-RS100 io je pohon nové generace, který byl navržen tak, aby uživateli přinášel více pohodlí a bezpečnosti a instalačnímu technikovi jednodušší uvedení do provozu díky úplnému přizpůsobení pohonu roletám (z výroby nastaven režim Plug&Play, jehož nastavení lze upravit podle úrovně výbavy rolety).

Tento pohon nabízí inovativní funkce prostřednictvím nové technologie **SMS (Smart Motion System)**, která je dostupná při použití nastavovacího nástroje io-homecontrol® Set&Go io. Tyto funkce jsou rovněž dostupné prostřednictvím dálkového ovladače Smoove RS100 io, který byl vyvinut výhradně pro pohony využívající technologii **SMS**.

1. ÚVODNÍ INFORMACE

1.1. OBLAST POUŽITÍ

Pohony S&SO-RS100 jsou navrženy pro ovládání všech druhů rolet.

Osoba provádějící instalaci, odborník na pohony a automatizaci domácnosti, musí ověřit, zda poháněný výrobek po nainstalování splňuje ustanovení norem platných v zemi, kde se zařízení uvádí do provozu, zejména normy EN 13659 o roletách.

1.2. ODPOVĚDNOST

Přečtěte si pozorně tento návod, než pohon nainstalujete a začnete používat. Kromě pokynů uvedených v tomto návodu dodržujte také podrobné pokyny v příloženém dokumentu **Bezpečnostní pokyny**.

Pohon musí instalovat odborník na pohony a automatizaci domácnosti v souladu s pokyny společnosti Somfy a s předpisy platnými v zemi, kde se výrobek bude používat.

Jakékoli použití pohonu mimo oblast použití uvedenou v tomto návodu je zakázáno. Takové použití zbavuje Somfy veškeré odpovědnosti a ruší záruku Somfy, stejně jako nedodržení pokynů v tomto návodu a v příloženém dokumentu **Bezpečnostní pokyny**.

Osoba provádějící instalaci musí své zákazníky informovat o podmínkách používání a údržby pohonu a musí jim poskytnout návod k použití a údržbě i příložený dokument **Bezpečnostní pokyny**, a to po instalaci pohonu. Jakákoli činnost poprodejního servisu na pohonu vyžaduje zásah odborníka na pohony a automatizaci domácnosti.

Pokud se při instalaci pohonu vyskytnou pochyby, nebo pokud chcete získat další informace, obraťte se na pracovníky společnosti Somfy nebo na stránku www.somfy.com.



Bezpečnostní upozornění!



Upozornění!



Informace





Tlačítko „Nahoru“



Tlačítko „Dolů“

2. INSTALACE

-  Tyto pokyny jsou **závazné** pro odborníka na pohony a automatizaci domácnosti, který provádí instalaci pohonu S&SO-RS100 io.
-  Zabraňte pádu pohonu, nevystavujte jej nárazům, nevrtejte otvory do těla pohonu a neponořujte pohon do vody.
-  Nainstalujte samostatný ovladač pro každý pohon.

2.1. MONTÁŽ

2.1.1. Příprava pohonu

- 1) Osadte příslušenství, potřebné pro zabudování pohonu do hřídele:
 - Buď jen unášec (a) na pohon.
 - Nebo adaptér (b) a unášec (c) na pohon.
- 2) Změřte délku (L1) mezi vnitřním okrajem hlavy pohonu a koncem unášeče.

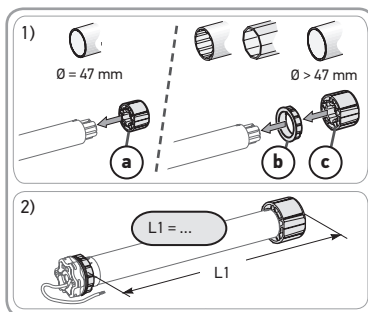

2.1.2. Příprava hřídele

- 1) Uřízněte potřebnou délku hřídele v závislosti na poháněném výrobku.
- 2) Odstraňte otřepy z hřídele a odstraňte piliny.
- 3) U přesných hřídelí vysekněte výřez podle následujících údajů: (d) = 4 mm ; (e) = 28 mm.

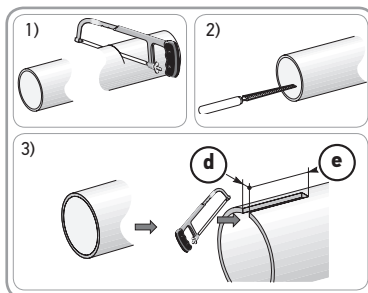

2.1.3. Vestavba pohonu do hřídele

- 1) Vsuňte pohon do hřídele. U přesných hřídelí nasadte výřez na výčnělek adaptéru.
 - 2) Připevňte hřídel k unášечи:
 - Buď 4 samořeznými šrouby \varnothing 5 mm nebo 4 trhacími nýty \varnothing 4,8 mm, umístěnými 5 mm až 15 mm od vnějšího konce unášeče bez ohledu na typ hřídele.
-  Šrouby nebo nýty nesmějí být upevněny do pohonu, nýbrž pouze do unášeče.
- Nebo použijte zámek unášeče u jiných než přesných hřídelí.

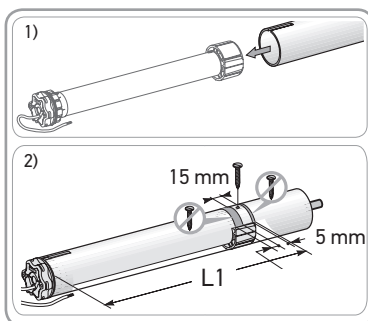

2.1.4. Montáž hřídele s pohonem

1) Hřídel s vloženým pohonem nasadíte do protiložiska

(f) a do uložení pohonu (g):



Zkontrolujte, zda je koncovka s čepem správně zajištěna v protiložisku. Předejdete tím vyskočení hřídele z protiložiska.

2) Podle použitého uložení nasadíte pojistný kroužek (h).

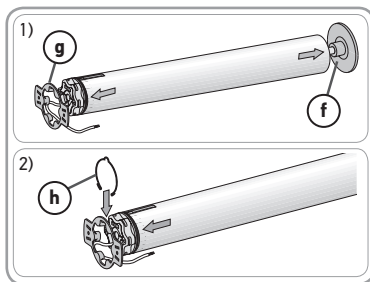

2.2. ELEKTRICKÉ ZAPOJENÍ

⚠ U elektroinstalací dodržujte normu NF C 15-100.

⚠ Kabely procházející kovovou příčkou musejí být chráněny a izolovány pomocí kabelové průchodky nebo chráničky.

⚠ Upevněte kabely tak, abyste předešli jakémukoli kontaktu s pohyblivými částmi.

⚠ Pokud se pohon používá venku a pokud je napájecí kabel typu H05-VVF, ved'te kabel tak, aby byl chráněn před UV zářením, např. chráničkou nebo trubkou.

⚠ Kabel S&S0-RS100 io lze demontovat. Je-li poškozen, vyměňte ho za stejný.

⚠ Dbejte, aby kabel pohonu zůstal přístupný: musí být možno jej snadno vyměnit.



Na napájecím kabelu vždy vytvořte odkapovou smyčku, abyste zabránili zatečení vody do pohonu!



Pohon S&S0-RS100 io je elektrický pohon třídy ochrany II, nemá ochranný vodič.

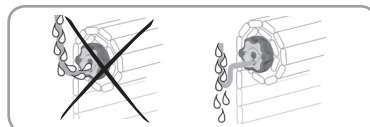

- Odpojte síťové napájení.

- Připojte pohon podle informací v následující tabulce:

	Žíla	230 V ~ 50 Hz
N	Modrá	Nulový vodič
L	Hnědá	Fáze

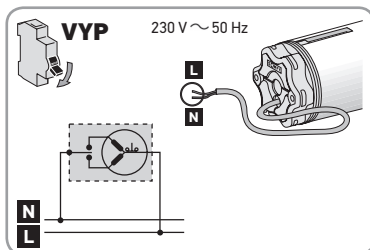

2.3. UVEDENÍ DO PROVOZU

Tento návod popisuje uvedení do provozu s lokálním ovladačem io-homecontrol® Somfy typu Smooove io.

Zjištění kroků, které je třeba provést

Nastavení koncových poloh závisí na typu rolet:

Krok 1: Předběžné spárování s ovladačem

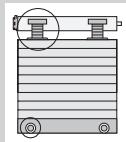

Pro roletu **s** pevnými závěsy a **s** koncovými zarážkami = Provoz Plug&Play

Není nutno provádět žádná nastavení: koncové polohy se nastaví automaticky.



Zkontrolujte pevnost rolety a jejího příslušenství.



Pokud chcete získat informace o kompatibilitě pohonu a rolety a příslušenství, obraťte se na výrobce rolety nebo společnost Somfy.

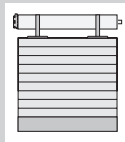

Pro roletu **bez** pevných závěsů a **bez** koncových zarážek

Horní i dolní koncovou polohu je nutno nastavit v manuálním režimu.

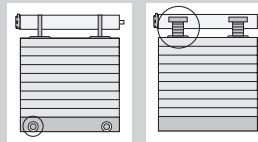

Pro roletu **bez** pevných závěsů a **s** koncovými zarážkami nebo **s** pevnými závěsy a **bez** koncových zarážek

Horní i dolní koncovou polohu je nutno nastavit v poloautomatickém režimu.

Krok 2^a:
Nastavení / Úprava nastavení koncových poloh v manuálním režimu

Krok 2^b:
Nastavení / úprava nastavení koncových poloh v poloautomatickém režimu

Krok 3: Spárování s ovladačem

POUŽITÍ



Směr otáčení pohonu se nastavuje automaticky během několika prvních cyklů. Při prvních pohybech se může stát, že povel **M/V** budou opačně (ty se upraví automaticky bez nutnosti provádět jakékoliv nastavení po maximálně 2 kompletních cyklech z jedné koncové polohy do druhé). Pro roletu menší než 0,5 m² (0,6 m x 0,7 m), viz kapitola *Dotazy k pohonu S&SO-RS100 io?*

Krok 1: Předběžné spárování s lokálním ovladačem io-homecontrol® Somfy

- Obnovte síťové napájení.
 - Stiskněte současně krátce tlačítka **Λ** a **V**:
 - Roleta provede krátký pohyb tam a zpět: tento ovladač je předběžně spárován s pohonem.
- Pohon je v režimu programování po dobu ≈ 10 min.



Krok 2 ^a: Nastavení / Úprava nastavení koncových poloh v manuálním režimu



Tento postup je možné použít pouze u rolet **bez** pevných závěsů a **bez** koncových zarážek.

i Od kroku 3), v režimu nastavení je pohyb rolety v prvních sekundách chodu pomalejší.

- 1) Nastavte roletu do poloviční výšky.
- 2) **Stiskněte současně tlačítka Λ a V** po dobu ≈ 5 s, **dokud se roleta nepohne** tam a zpět.
 - Pohon je v programovacím režimu.

Pohon zůstane v režimu nastavení po dobu ≈ 10 min.

- 3) Nastavte roletu do požadované horní (nebo dolní) koncové polohy.

- 4) **Stiskněte my** po dobu ≈ 2 s, **dokud se roleta krátce nepohne** tam a zpět.
 - Nastavení první koncové polohy je potvrzeno.

- 5) Nastavte roletu do požadované dolní (nebo horní) koncové polohy.

- 6) **Stiskněte my** po dobu ≈ 2 s, **dokud se roleta dvakrát krátce nepohne** tam a zpět.

- Nastavení druhé koncové polohy je potvrzeno.

- Nastavení koncových poloh je uloženo.

- Pohon přejde do režimu programování po dobu ≈ 10 min v případě, že není spárován s žádným dálkovým ovladačem.

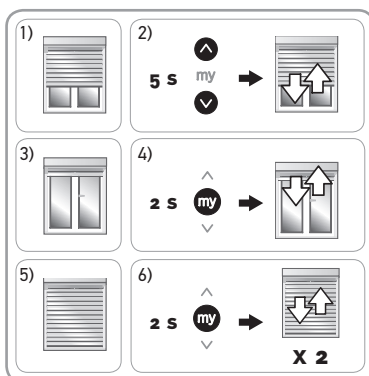

Postup úpravy nastavení koncových poloh je shodný s postupem nastavení. Pro pozdější úpravu nastavení proveďte znovu krok 2 ^a.

Krok 2 ^b: Nastavení / Úprava nastavení koncových poloh v poloautomatickém režimu

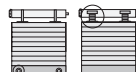

Tento postup je možné použít pouze u rolet **bez** pevných závěsů a **s** koncovými zarážkami a rolet **s** pevnými závěsy a **bez** koncových zarážek.

i Od kroku 3), v režimu nastavení je pohyb rolety v prvních sekundách chodu pomalejší.

- 1) Nastavte roletu do poloviční výšky.
- 2) **Stiskněte současně tlačítka Λ a V** po dobu ≈ 5 s, **dokud se roleta nepohne** tam a zpět.
 - Pohon je v programovacím režimu.

Pohon zůstane v režimu nastavení po dobu ≈ 10 min.

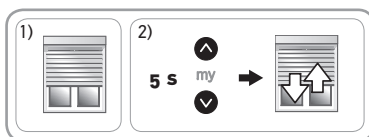

3) Uved'te roletu do pohybu a **nechte ji automaticky zastavit** v horní koncové poloze (v případě koncových zarážek) nebo v dolní koncové poloze (v případě pevných závěsů).

4) **Stiskněte my** po dobu ≈ 2 s, dokud se roleta krátce nepohne tam a zpět.

→ Nastavení první koncové polohy je potvrzeno.

5) Nastavte roletu do požadované dolní koncové polohy (v případě bez pevných závěsů) nebo horní koncové polohy (v případě bez koncových zarážek).

6) **Stiskněte my** po dobu ≈ 2 s, dokud se roleta dvakrát krátce nepohne tam a zpět.

→ Nastavení druhé koncové polohy je potvrzeno.

→ Nastavení koncových poloh je uloženo.

→ Pohon přejde do režimu programování po dobu ≈ 10 min v případě, že není spárován s žádným dálkovým ovladačem.

Postup úpravy nastavení koncových poloh je shodný s postupem nastavení. Pro pozdější úpravu nastavení proveďte znovu krok 2 **b**.

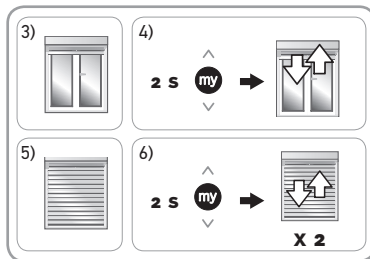

Krok 3: Spárování s lokálním ovladačem io-homecontrol® Somfy

i Není-li již pohon v režimu programování, proveďte znovu **krok 1**, než provedete **krok 3**.

Pohon je v programovacím režimu:

- Krátce stiskněte tlačítko PROG na lokálním ovladači io-homecontrol® Somfy, který chcete spárovat:

→ Roleta provede pohyb tam a zpět: tento ovladač je spárován s pohonem.



i Některé ovladače jsou vybaveny tlačítkem ZAP/VYP. Pro jejich aktivaci stiskněte tlačítko ZAP/VYP na zadní straně ovladače.

2.4. TIPY A DOPORUČENÍ K INSTALACI

2.4.1. Dotazy k pohonu S&SO-RS100 io?

Situace	Možné příčiny	Řešení
Roleta nefunguje.	Nesprávné zapojení.	Zkontrolujte zapojení a podle potřeby upravte.
	Pohon má aktivovanou tepelnou ochranu. Tepelná ochrana modelu S&SO-RS100 io se bude řídit podle mnoha parametrů a může se tedy spustit, aby ho chránila, aniž by teplota hřídele byla vysoká.	Vyčkejte několik minut.
	Baterie ovladače io-homecontrol® je vybitá.	Zkontrolujte, zda baterie není vybitá, a podle potřeby ji vyměňte.
	Ovladač není kompatibilní.	Obraťte se na prodejce Somfy.
	Použitý ovladač io-homecontrol® není spárován s pohonem.	Použijte spárovaný ovladač nebo spárujte tento ovladač.
Roleta provádí 2 krátké pohyby před provedením povelů A a V a pohybuje se pomalou rychlostí.	Úprava nastavení koncových poloh v manuálním nebo poloautomatickém režimu byla přerušena.	V případě potřeby nastavení v manuálním nebo poloautomatickém režimu: proveďte nastavení znovu (viz Krok 2 a nebo Krok 2 b). Jinak nechte roletu pro návrat do normálního provozu jednou dojet až do horní koncové polohy a jednou do dolní koncové polohy.

Situace	Možné příčiny	Řešení
Směr otáčení pohonu se nenastavuje automaticky.	Jedná se o malou roletu o rozměrech přibližně 0,6 m x 0,7 m (cca 0,5 m ²).	Sjedte s roletou do dolní polohy a pak ji zvedejte a po dobu asi 5 s ji nepřetržitě lehce přibrzdujte rukou. Sjedte s roletou zpět do dolní polohy. Při příštím pohybu roleta najde správný směr otáčení.

2.4.2. Vypnutí funkce Smart Protect

Funkci Smart Protect lze vypnout pomocí lokálního ovladače io-homecontrol® Somfy. Model S&SO-RS100 io funguje tedy s rozpoznáním standardní překážky, čímž zajišťuje ochranu rolety.

i Funkci Smart Protect nelze po vypnutí znovu zapnout pomocí lokálního ovladače io-homecontrol®.

- 1) Nastavte roletu do poloviční výšky.
- 2) Odpojte napájení na 2 sekundy.
- 3) Znovu zapněte napájení.
- 4) **Stiskněte současně tlačítka my a V**, po dobu ≈ 5 s, **dokud se roleta nepohne** tam a zpět.
→ Funkce Smart Protect vypnuta.

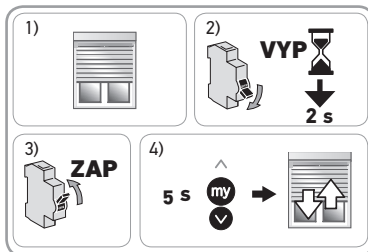

2.4.3. Výměna ztraceného nebo rozbitého ovladače io-homecontrol® Somfy

h Dvojité odpojení napájecího napětí použijte pouze pro ten koncový výrobek, ve kterém chcete ovladač vyměnit.

i Tento postup vymaže všechny lokální (jednosměrné) ovladače io-homecontrol®, nicméně všechna čidla, všechna nastavení koncových poloh a mezipoloha (my) zůstanou zachovány.

- 1) Nastavte roletu do poloviční výšky.
- 2) Odpojte napájení na 2 sekundy.
- 3) Napájení znovu na 5 až 15 sekund zapněte.
- 4) Odpojte napájení na 2 sekundy.
- 5) Znovu zapněte napájení: roleta se na několik sekund uvede do pohybu. (Pokud se koncový výrobek nachází v horní nebo dolní koncové poloze, pouze se krátce pohne tam a zpět).
- 6) Stiskněte tlačítko PROG na novém ovladači io, dokud se roleta nepohne krátce tam a zpět: nový ovladač je uložen a všechny ostatní lokální ovladače io jsou vymazány.

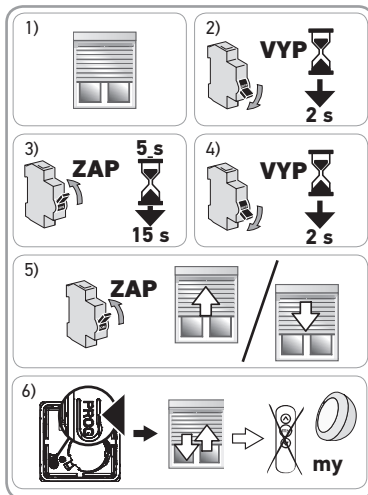

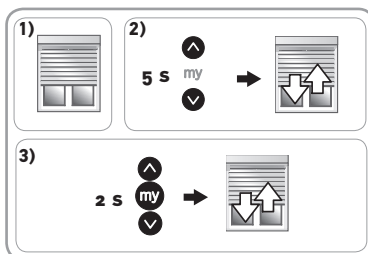

2.4.4. Vymazání nastavení koncových poloh: návrat do standardního automatického režimu

- 1) Nastavte roletu do poloviční výšky.
 - 2) **Stiskněte současně tlačítka Λ a V** po dobu ≈ 5 s, **dokud se roleta nepohne** tam a zpět.
 - 3) **Stiskněte zároveň tlačítka Λ, my a V**, po dobu ≈ 2 s, **dokud se roleta krátce nepohne** tam a zpět:
→ Nastavení koncových poloh jsou vymazána.
- i** Ovladače, čidla a mezipoloha (my) zůstanou uloženy.
- Zopakujte od začátku postup uvedení do provozu (Viz kapitola *Uvedení do provozu*).



2.4.5. Návrat do výrobního stavu

 Dvojité odpojení napájecího napětí použijte pouze pro ten koncový výrobek, ve kterém chcete ovladač vyměnit.

 Tento postup vymaže všechny ovladače, všechna čidla, všechna nastavení koncových poloh a mezipolohu (my) pohonu.

- 1) Nastavte roletu do poloviční výšky.
 - 2) Odpojte napájení na 2 sekundy.
 - 3) Napájení znovu na 5 až 15 sekund zapněte.
 - 4) Odpojte napájení na 2 sekundy.
 - 5) Znovu zapněte napájení: roleta se na několik sekund uvede do pohybu.
 - 6) Stiskněte tlačítko PROG na lokálním ovladači io-homecontrol® Somfy **po dobu ≈ 7 s, dokud se roleta dvakrát nepohne** krátce tam a zpět:
 - Pohon je uveden do výrobního nastavení.
- Zopakujte od začátku postup uvedení do provozu (Viz kapitola *Uvedení do provozu*).

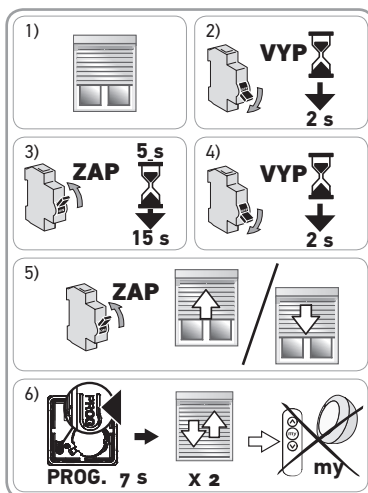

3. POUŽÍVÁNÍ A ÚDRŽBA

Tento pohon nevyžaduje žádnou údržbu.

Není-li uložen žádný ovladač io-homecontrol®: obraťte se na odborného pracovníka z oboru pohonných systémů a automatizace budov.

3.1. TLAČÍTKA NAHORU A DOLŮ

Krátkým stiskem **Λ** či **V** vyvoláte pohyb rolety nahoru nebo dolů až do koncové polohy.

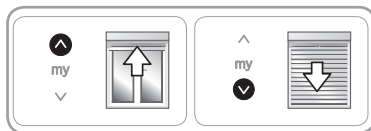

3.2. PŮVEL STOP

Roleta je v pohybu.

- Stiskněte krátce **my**: roleta se zastaví automaticky.



3.3. MEZIPOLOHA (my)

Mezilehlá poloha zvaná „mezipoloha (my)“, jiná než horní a dolní poloha, je v pohonu S&SO-RS100 io nastavena z výroby.

- Proveďte 2 kompletní cykly **Λ** či **V** až do horní i dolní koncové polohy rolety pro aktivaci mezipolohy.

i Pro úpravu či vymazání mezipolohy (my) viz kapitola *Další nastavení*.

Použití mezipolohy (my):

- Stiskněte krátce **my**: roleta se uvede do pohybu a zastaví se v mezipoloze (my).

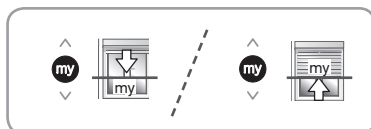

3.4. PROVOZ SE SLUNEČNÍM ČIDLEM io-homecontrol® Somfy (TYP SUNIS WireFree™ io)

Postupujte podle příslušného návodu.

3.5. ZPĚTNÁ VAZBA

Po každém povelu zašle pohon S&SO-RS100 io zprávu. Tuto zprávu zpracují obousměrné ovladače io-homecontrol®.

3.6. DALŠÍ NASTAVENÍ

3.6.1. Úprava mezipolohy (my)

- 1) Nastavte roletu do požadované mezipolohy (my).
- 2) Tiskněte tlačítko **my** po dobu ≈ 5 s, dokud se roleta krátce nepohne tam a zpět: žádaná mezipoloha (my) je uložena.

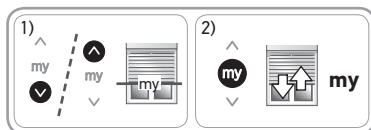

3.6.2. Vymazání mezipolohy (my)

- 1) Stiskněte **my**: roleta se uvede do pohybu a zastaví se v mezipoloze (my).
- 2) Tiskněte znovu **my**, dokud se roleta nepohne: mezipoloha (my) je vymazána.

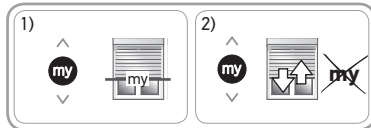

3.6.3. Spárování / zrušení spárování ovladačů a čidel io-homecontrol® Somfy

Postupujte podle příslušného návodu.

3.7. TIPY A DOPORUČENÍ K POUŽITÍ

3.7.1. Dotazy k pohonu S&SO-RS100 io?

Situace	Možné příčiny	Řešení
Roleta nefunguje.	Baterie ovladače io-homecontrol® je vybitá.	Zkontrolujte, zda baterie není vybitá, a podle potřeby ji vyměňte. Postupujte podle návodu ovladače.
	Pohon je v režimu ochrany proti přimrznutí.	Vyčkejte, až teplota znovu dovolí pohyb rolety.
	Pohon má aktivovanou tepelnou ochranu. Tepelná ochrana modelu S&SO-RS100 io se bude řídit podle mnoha parametrů a může se tedy spustit, aby ho chránila, aniž by teplota hřídele byla vysoká.	Vyčkejte několik minut.
Roleta rozpoznává více či méně rychle překážky.	Funkce Smart Protect automaticky přizpůsobí citlivost rozpoznání překážky, aby nedocházelo k nemístným vypnutím (např.: jemné tření ve vodítkách).	Obvyklé chování. Funkce Smart Protect je zapnuta.

Pokud roleta stále nefunguje, obraťte se na odborného pracovníka z oboru pohonných systémů a automatizace budov.

3.7.2. Rozpoznání překážek při pohybu dolů a Smart Protect

Automatické rozpoznání překážek umožňuje ochranu rolety a odstranění překážek.

Díky inteligentní a auto-adaptivní funkci Smart Protect zvolí model S&SO-RS100 io automaticky nejvhodnější citlivost rozpoznání překážky rolety. Tato funkce umožňuje přizpůsobit chování rolety po celou dobu její životnosti a bere v úvahu její instalaci, prostředí i stárnutí.

Během prvních 9 cyklů se funkce Smart Protect učí své prostředí: ochrana rolety je zajištěna standardní citlivostí rozpoznání. Pak je stanovena nejvhodnější citlivost a je neustále znovu vyhodnocována.

- Jestliže roleta narazí při pohybu dolů na překážku, v závislosti na poloze překážky:
 - Roleta se buď automaticky zastaví.
 - Nebo se zastaví a automaticky znovu vyjede nahoru.

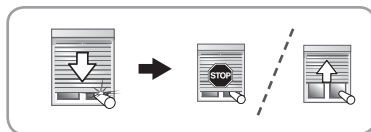

- i** Je-li zjištěna překážka v návaznosti na automatický příkaz (spuštění hodinami, čidlem nebo alarmem TaHoma), příkaz dolů se obnoví automaticky. Je-li překážka znovu zjištěna, roleta se zastaví a automaticky znovu vyjede nahoru.



3.7.3. Ochrana proti přimrznutí při pohybu nahoru

- Narazí-li pohon S&SO-RS100 io na odpor, automaticky se zastaví, aby roletu ochránil: roleta zůstane v původní poloze.

3.7.4. Výměna ztraceného nebo rozbitého ovladače io-homecontrol® Somfy

Pro výměnu ztraceného nebo rozbitého ovladače io-homecontrol® se obraťte na odborného pracovníka z oboru pohonných systémů a automatizace budov.

4. TECHNICKÉ ÚDAJE

Pracovní kmitočty	868-870 MHz io homecontrol® obousměrný třípásmový.
Používaná kmitočtová pásma a maximální výkon	868.000 MHz - 868.600 MHz p.a.r. <25 mW 868.700 MHz - 869.200 MHz p.a.r. <25 mW 869.700 MHz - 870.000 MHz p.a.r. <25 mW
Napájecí napětí	230 V ~ 50 Hz
Pracovní teplota	- 25 °C až + 60 °C
Stupeň krytí	IP 44
Maximální počet spárovaných ovladačů  a čidel	9
Třída ochrany	Třída II 

 Společnost SOMFY ACTIVITES SA, F-74300 CLUSES jako výrobce tímto prohlašuje, že pohon, ke kterému se vztahují tyto pokyny, a označený pro napájení 230 V 50 Hz a používaný, jak je uvedeno v těchto pokynech, splňuje základní požadavky platných evropských směrnic a zejména strojní směrnice **2006/42/ES** a rádiové směrnice **2014/53/EU**.
Kompletní prohlášení o shodě EU naleznete na www.somfy.com/ce.
Antoine Crézé, odpovědný za homologace, jednajícím jménem ředitele činnosti, Cluses, 11/2017.

SOMFY ACTIVITES SA

50 avenue du Nouveau Monde
F - 74300 Cluses

www.somfy.com

somfy®

5129522B

